

РЕПУБЛИКА СРБИЈА
ГРАД БЕОГРАД
ОПШТИНСКА УПРАВА
ГО РАКОВИЦА

Мишка Крањца 12, 11090 Београд
e-mail: milan.prodanovic@rakovica.rs,
www.rakovica.rs

КОНКУРСНА ДОКУМЕНТАЦИЈА

ЈАВНА НАБАВКА МАЛЕ ВРЕДНОСТИ

БРОЈ 61/19

РАДОВИ НА ИЗРАДИ АУТОБУСКИХ СТАЈАЛИШТА

	Датум и време:
Крајњи рок за достављање понуда:	09.01.2020 године до 10,00 часова
Јавно отварање достављених понуда:	09.01.2020. године у 11,00 часова

Београд,
децембар, 2019. године

На основу чл. 39. и 61. Закона о јавним набавкама („Сл. гласник РС” бр. 124/12, 14/15 и 68/15, у даљем тексту: Закон), члана 6. Правилника о обавезним елементима конкурсне документације у поступцима јавних набавки и начину доказивања испуњености услова („Сл. гласник РС” бр.104/13), Одлуке о покретању поступка јавне набавке број 61/19 од 27.12.2019. године и Решења о образовању комисије за јавну набавку број 61/19 од 27.12.2019. године, припремљена је:

КОНКУРСНА ДОКУМЕНТАЦИЈА

за јавну набавку радова – РАДОВИ НА ИЗРАДИ АУТОБУСКИХ СТАЈАЛИШТА

Број јавне набавке 61/19

Садржај:

- I Општи подаци о јавној набавци
- II Подаци о предмету јавне набавке
- III Техничка спецификација предмета јавне набавке
- IV Услови за учешће у поступку јавне набавке из чл. 75. и 76. Закона и упутство како се доказује испуњеност тих услова
- V Упутство понуђачима како да сачине понуду
- VI Образац понуде
- VII Модел уговора
- VIII Образац трошкова припреме понуде
- IX Образац изјаве о независној понуди
- X Образац изјаве о поштовању обавеза које произилазе из важећих прописа
- XI Образац изјаве понуђача о финансијском средству обезбеђења уговора
- XII Образац изјаве понуђача о финансијском средству обезбеђења гарантног рока

Конкурсна документација садржи укупно 51 стране

I ОПШТИ ПОДАЦИ О ЈАВНОЈ НАБАВЦИ

1. Подаци о наручиоцу:

Назив и адреса наручиоца: Градска општина Раковица 11090 Београд, улица Мишка Крањца бр. 12
Интернет адреса: www.rakovica.rs
e-mail: milan.prodanovic@rakovica.rs

2. Врста поступка јавне набавке

Предметна јавна набавка се спроводи у отвореном поступку у складу са Законом и подзаконским актима којима се уређују јавне набавке.

3. Предмет јавне набавке

Предмет јавне набавке број 61/19 је набавка радова - Радови на изради аутобуских стајалишта. Поступак јавне набавке се спроводи ради закључења уговора о јавној набавци.

4. Напомена да ли је у питању резервисана јавна набавка: Није

5. Контакт (лице или служба)

Особа за контакт: Милан Продановић
e-mail: milan.prodanovic@rakovica.rs

II ПОДАЦИ О ПРЕДМЕТУ ЈАВНЕ НАБАВКЕ

1. Предмет јавне набавке

Опис предмета набавке: Предмет јавне набавке је набавка радова – Радови на изради аутобуских стајалишта у свему према дефинисаним техничким спецификацијама. Техничке спецификације су дефинисане у поглављу III конкурсне документације. Назив и ознака из општег речника набавки:

44212520 - Профили

45262300 - Бетонски радови

45262420 - Постављање челичних елемената за конструкције

2. Партије

Ова набавка није обликована у више партија.

III ТЕХНИЧКА СПЕЦИФИКАЦИЈА ПРЕДМЕТА ЈАВНЕ НАБАВКЕ

ПРОЈЕКТНИ ЗАДАТАК-ОСНОВНИ КОНЦЕПТ

На основу даљег развоја мреже линија јавног линијског превоза путника, као и уклањањем дотрајалог и технички превазиђеног стајалишног мобилијара, констатована је потреба за опремањем једног броја стајалишта јавног линијског превоза на широј градској територији надстрешницама једноставнијег техничког склопа у сврху заштите путника од атмосферског утицаја.

Секретаријат за јавни превоз поседује пројекат стајалишних надстрешница чији су концепт и технички детаљи у свом основном решењу разрађени у сарадњи са Институтом за архитектуру и урбанизам Србије, Булевар Краља Александра 73/II, Београд, док је коначни технички опис и изглед надстрешница дефинисан у пређашњем периоду.

Решење Надстрешница је једноставно, знаковито и пружа могућности за развој више варијанти основног типа надстрешнице у складу са различитим потребама.

Основни концепт надстрешница заснива се на изражајности конструктивних елемената – витких челичних профила у комбинацији са различито обојеним лаким панелима испуне. У естетском смислу усвојени тип надстрешнице се уклапа у савремени, сведени ликовни израз, а употреба боје има додатну улогу у утврђивању идентитета места.

Такође, све надстрешнице требају да имају могућност функционалне надоградње у правцу паметних надстрешница, а то значи да ће Извођач радова у договору са наручиоцем извести позиционирање и поставку носача за: соларне панеле, контролне ормаре и опреме за видео надзор на надстрешници, при чему ће свака појединачна надстрешница поседовати неопходне електро инсталације између позиција дефинисаних елемената у свом техничком саставу.

Понуду у Обрасцу понуде је потребно урадити тако да се носачи и остала припрема предвиди на свим стајалишним надстрешницама.

Димензије надстрешница су: ширина - 1,60m; дужина - 6,00m. Висина најниже тачке надстрешнице код оба типа је 2,20m на стрмом терену и 2,30m на равном терену (одступање не може бити веће од 5 %).

КОНСТРУКЦИЈА НАДСТРЕШНИЦА

Конструкцију надстрешнице чине поцинковани челични профили – стубови, кровна конструкција и додатни профили за укрућење и ношење панела испуне. Профили носећих стубова су кутијастог пресека, димензија 70X70x4mm.

У ПОЛУЗАТВОРЕНОЈ ВАРИЈАНТИ - четири стуба се постављају у задњој равни надстрешнице при чему осовински размак стубова у подужном правцу износи 1,90m. Два стуба се постављају у средишњој равни на бочним крајевима надстрешнице, на начин да је препуст кровне конструкције у односу на ову раван једнак са обе стране ових стубова и износи приближно 0,80m. У овој варијанти постоје панели испуне у задњој и бочним (унутрашњим) равнима надстрешнице, као и пратећа опрема клупа за седење.

Кровну конструкцију чини рам 6000x1600mm израђен од правоугаоног кутијастог профила отвореног са бочне стране изнад кровног панела како би се у истом накупљала и одводњавала атмосферска вода са овог панела. Кровна конструкција је додатно ојачана и стабилизована додатним профилима кутијастог пресека 60x40x3mm подужно по осови надстрешнице, као и са два бочна профила у оси средишњих стубова надстрешнице у задњој равни. На овакву дефинисану кровну конструкцију са горње стране належе кровни панел од трапезастог лима ТР 10x100 димензија 1520x5920mm.

Кровна конструкција се за свих 8 или 6 носећих стубове везује путем додатно надограђених плоча и на кровној конструкцији и на носећим стубовима, профила 105x150x8mm (на бочним стубовима и средишњим стубовима у задњој равни), односно плочама 105x105x8mm (на стубовима у угловима) са отворима Ø14 за вијке М12 којима се врши причвршћивање.

У полузатвореној варијанти панели испуне се монтирају у задњој и бочним (унутрашњим) равнима надстрешнице и исти се израђују од коругованог пластифицираног лима 100/12 који се самоурезујућим завијцима причвршћују на носећи рам кутијастог профила 40x20x2mm димензија 1866x2010mm. Код задњих панела у оквиру носећих рамова по вертикалној оси постоји додатни кутијаста профил 40x20x2mm за укрупњавање и причвршћивање лима. Бочна страна надстрешнице из смера наиласка возила ради се од две провидне табле, материјала клирит дебљине 10мм.

ТЕМЕЉЕЊЕ

Стубови су на доњем крају укљештени у тло. Фундирање је усвојено на темељној плочи за све надстрешнице, која је претпостављена са дебљином од 18 цм и марке бетона МБ30, која је армирана конструктивно уз евентуално прогушћење у зони укљештења стубова, које Додављач ради у договору са наручиоцем на бази свог прорачуна. У припремљењу темељну плочу се уграђују анкер шоље са додатним профилима за причвршћивање у плочи, на које се у другој фази угарђују и везују носећи стубови надстрешнице.

Код уређених саобраћајних површина армирана темељна плоча се поставља испод завршног (хабајућег) слоја стајалишног платоа, који мора да буде усаглашен са завршним слојем припадајућег суседних површина пешачких стаза, тротоара и сл. Понуду урадити на 80% темељних плоча са завршним слојем од асфалта.

Фундирње на темељним стопама приликом извођења радова врши се у договору са Наручиоцем, опционо само на локацијама стајалишта где из технички разлога (ширине платоа, косине насипа и сл.) на терену није могуће урадити темељну плочу.

Понуду је потребно припремити за све темељне плоче.

ПРИПРЕМА ТЕРЕНА

На локацијама стајалишта ЈЛПП-а на којима није могућа директна израда темељне плоче у постојећим саобраћајно-техничким условима, неопходно је претходно извршити припрему терена која зависи од локације стајалишта подразумева: израду цевастих пропсута испод темељне плоче, рушење, уклапање и израду новог оивичења, уклапање темељне плоче са околним саобраћајним површинама. Припрема терене не обухвата радове на изради темељне плоче и израду завршног хабајућег слоја изнад темељне плоче код уређених саобраћајних површина, већ само радове испод и уз темељну плочу.

Количина радова у оквиру припреме терена у Обрасцу понуде дата је оквирно и служи искључиво за оцену понуда, док ће се извршење радова реализовати у складу са стварним потребама наручиоца на терену, према јединичној цени радова из понуде.

МАТЕРИЈАЛИ

За конструктивне елементе – стубове, кровну конструкцију и додатне хоризонталне елементе за укрупњење, потребно је употребити поцинковани црно обојени челик. Сви елементе основног конструкционог склопа фарбају се завршном бојом типа „fero mikaso“, односно бојом нијансе сребрно-тамна са менталним опилцима и вишенаменским својством фарбе у погледу заштите, отпорности и завршног изгледа.

Материјал за панеле испуне предвиђен је од трапезастих плоча од пластифицираног алуминијумског лима светло сиве боје. Лим се фарба полиуретанским емајлираним бојама, при чему се унутрашња страна фарба бојом РАЛ: 9002, спољашња страна РАЛ: 9006.

Кровни панели се израђују од алуминијумског лима димензија ТР 10x100. Неопходно је конструкцију кровних панела обележити тракама за контурно обележавање са хомологацијом у белој боји.

За седиште клупе се употребљава пластични материјал - армирани полиестер или полипропилен који имају висок степен отпорности на вандализам, у боји СНБ зелена или слична сходно захтеву наручиоца, док је подконструкција од поцинкованог перфорираног лима. Клупа се поставља преко кутијастог

челичног профила димензија 60x40x3мм, који се налази између стубова у средишњем пољу надстрешнице у отвореној варијанти надстрешнице, односно у полузатвореној варијанти носећи профил се монтира за стубове у задњој равни надстрешнице, док је клупа померена позади и причвршћена тако да се њен наслон налази у задњој равни надстрешнице.

ОДВОДЊАВАЊЕ:

У свим типовима и варијантама предвиђено је одвођење атмосферске воде преко крова који је у нагибу 3% према задњој страни надстрешнице. Атмосферска вода се преко испуста усмерава ка задњој страни иза надстрешнице слободно пада на терен.

ИНФО ТАБЛА:

Монтажа инфо табле није обавеза Извођача радова.

НАПОМЕНА:

Сва аутобуска стајалишта, надстрешнице, требају да имају могућност функционалне надоградње у правцу „паметних“ надстрешница а то представља позиционирање носача и поставку носача за соларне панеле, контролне ормаре и опреме за видео надзор.

ОПРЕМА ПАМЕТНЕ НАДСТРЕШНИЦЕ:

- Електро орман 600x800мм, ИП 66, ИК10, од -25°Ц до 40°Ц
- Соларно напајање
- Монокристални соларни панел 150w
- Контролер 20amp
- Акумулатор 120ah
- Смањивач напона једносмерне струје;
- Пуњач за мобилне телефоне (android/iphone);
- Интернет wifі рутер са могућношћу уградње бежичног модема;
- Фото сензор;
- Осветљење стајалишта (лед трака 5м снаге 25w);
- Носач за камеру.

ПОСЕБНИ УСЛОВИ:

Извођач радова је у обавези да обезбеди и постави привремену саобраћајну сигнализацију за време извођења радова, сходно прихваћеном пројекту обезбеђења градилишта и регулисања саобраћаја у току извођења радова од стране Наручиоца и надлежне организационе јединице за послове саобраћаја, чију јединичну цену ће Извођач радова исказати у Обрасцу понуде. Наведени пројекат је типског карактера, односно кроз обезбеђење градилишта и исказан режим саобраћаја типског стајалишта биће разматрано више локација које одговарају истим саобраћајним условима. Број типских пројеката зависи од накнадно дефинисаних стајалишта ЈЛПП-а на којима ће се монтирати надстрешнице.

ПОЛУЗАТВОРЕНА ВАРИЈАНТА НАДСТРЕШНИЦЕ



6.11.10.10.10.10.10

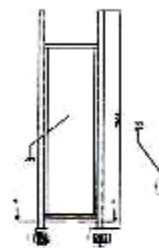
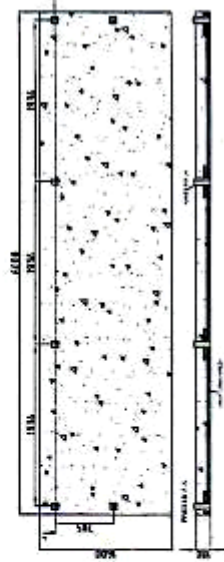
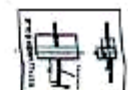
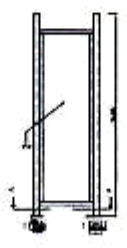
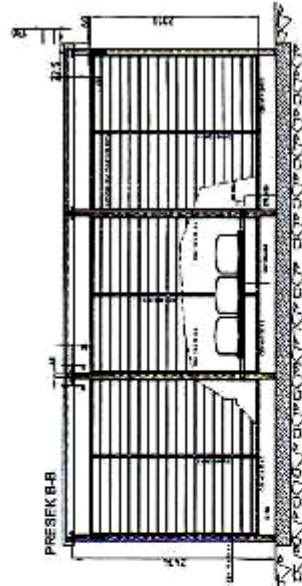
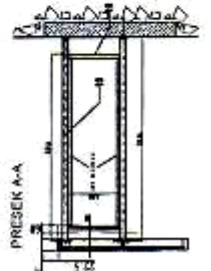
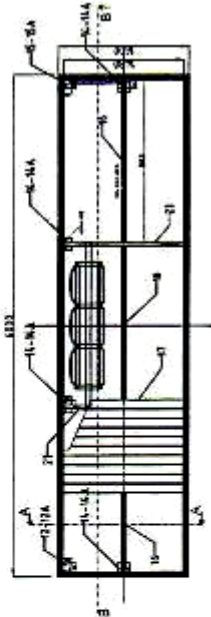
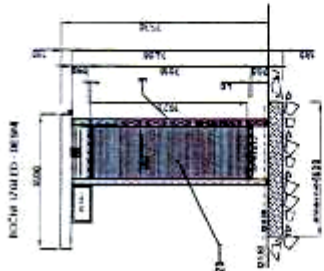
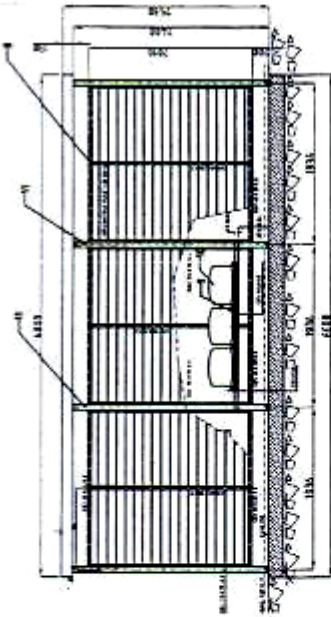
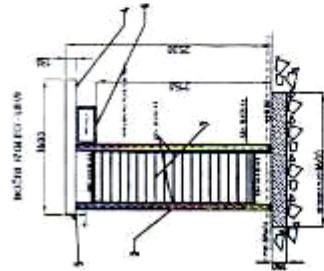

R.č.	Opis materijala	Šifra	Jedinica	Količina	Ukupno
1	okvir od drva tipa 1000/1000	1000	1	1	1
2	okvir od drva tipa 1000/1000	1000	1	1	1
3	okvir od drva tipa 1000/1000	1000	1	1	1
4	okvir od drva tipa 1000/1000	1000	1	1	1
5	okvir od drva tipa 1000/1000	1000	1	1	1
6	okvir od drva tipa 1000/1000	1000	1	1	1
7	okvir od drva tipa 1000/1000	1000	1	1	1
8	okvir od drva tipa 1000/1000	1000	1	1	1
9	okvir od drva tipa 1000/1000	1000	1	1	1
10	okvir od drva tipa 1000/1000	1000	1	1	1
11	okvir od drva tipa 1000/1000	1000	1	1	1
12	okvir od drva tipa 1000/1000	1000	1	1	1
13	okvir od drva tipa 1000/1000	1000	1	1	1
14	okvir od drva tipa 1000/1000	1000	1	1	1
15	okvir od drva tipa 1000/1000	1000	1	1	1
16	okvir od drva tipa 1000/1000	1000	1	1	1
17	okvir od drva tipa 1000/1000	1000	1	1	1
18	okvir od drva tipa 1000/1000	1000	1	1	1
19	okvir od drva tipa 1000/1000	1000	1	1	1
20	okvir od drva tipa 1000/1000	1000	1	1	1
21	okvir od drva tipa 1000/1000	1000	1	1	1

BROJ: 1000
 DATUM: 10.10.10
 MESTO: 1000
 IME I PREZIME: 1000
 ZNAČENJE: 1000
 TIP I POLIZATVORENA: 1000
 OBLAST: 1000
 DRUGI PODACI: 1000

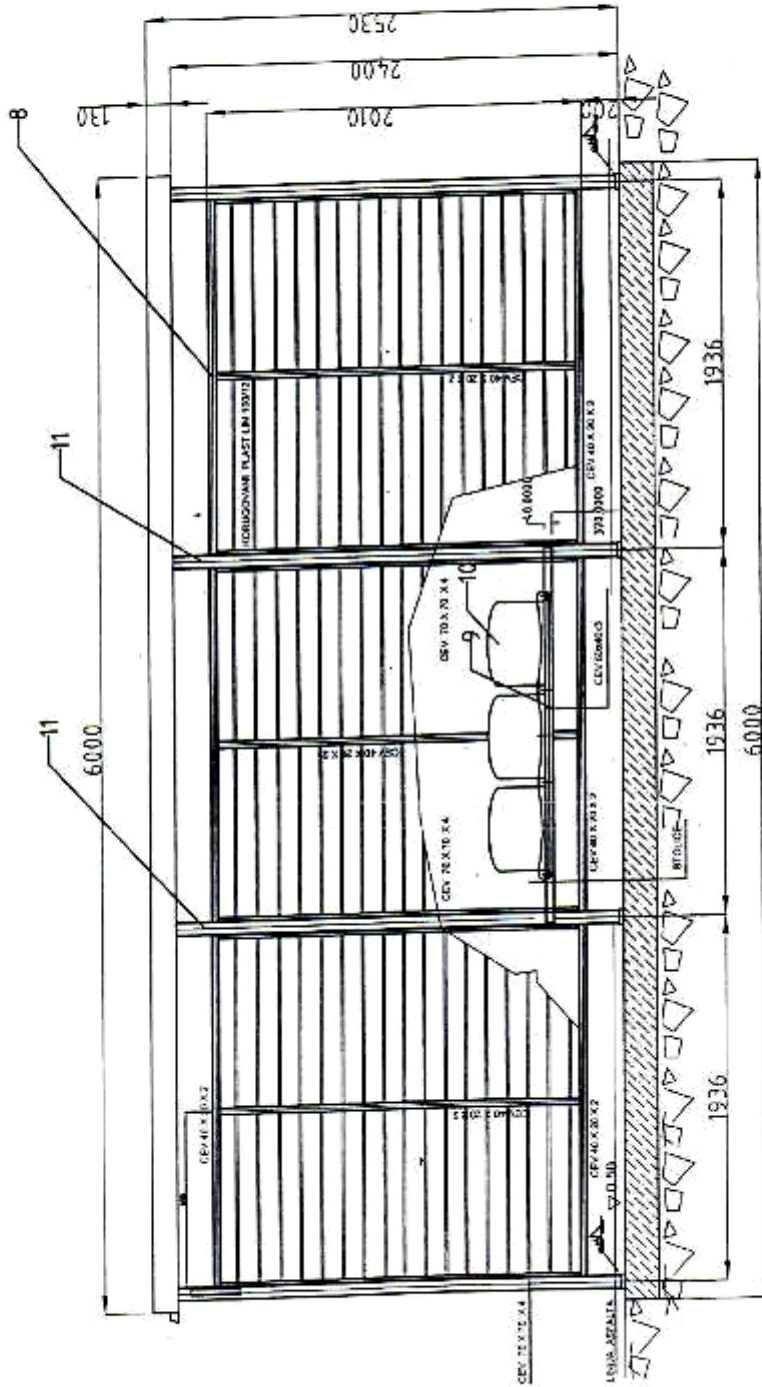

Pod	Naziv	Skup	Skupina	Dimenzije	Broj jedinica	Ukupno
F						
E						
D						
C						
B						
A						
NADSTREŠNICA TIP I POLUZATVORENA					Prilozak u okviru saop.	
Ime: A3 naslov: GRAD BEČEGRAD naslov objekta: 00009					br. lista: 1 od ukupno: 1	
NADSTREŠNICA					PRN 915/12	



BOČNI IZGLED - LEVI

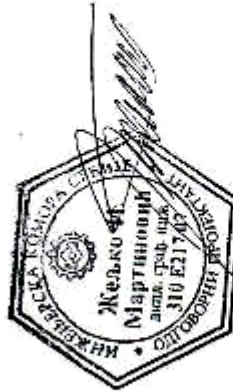
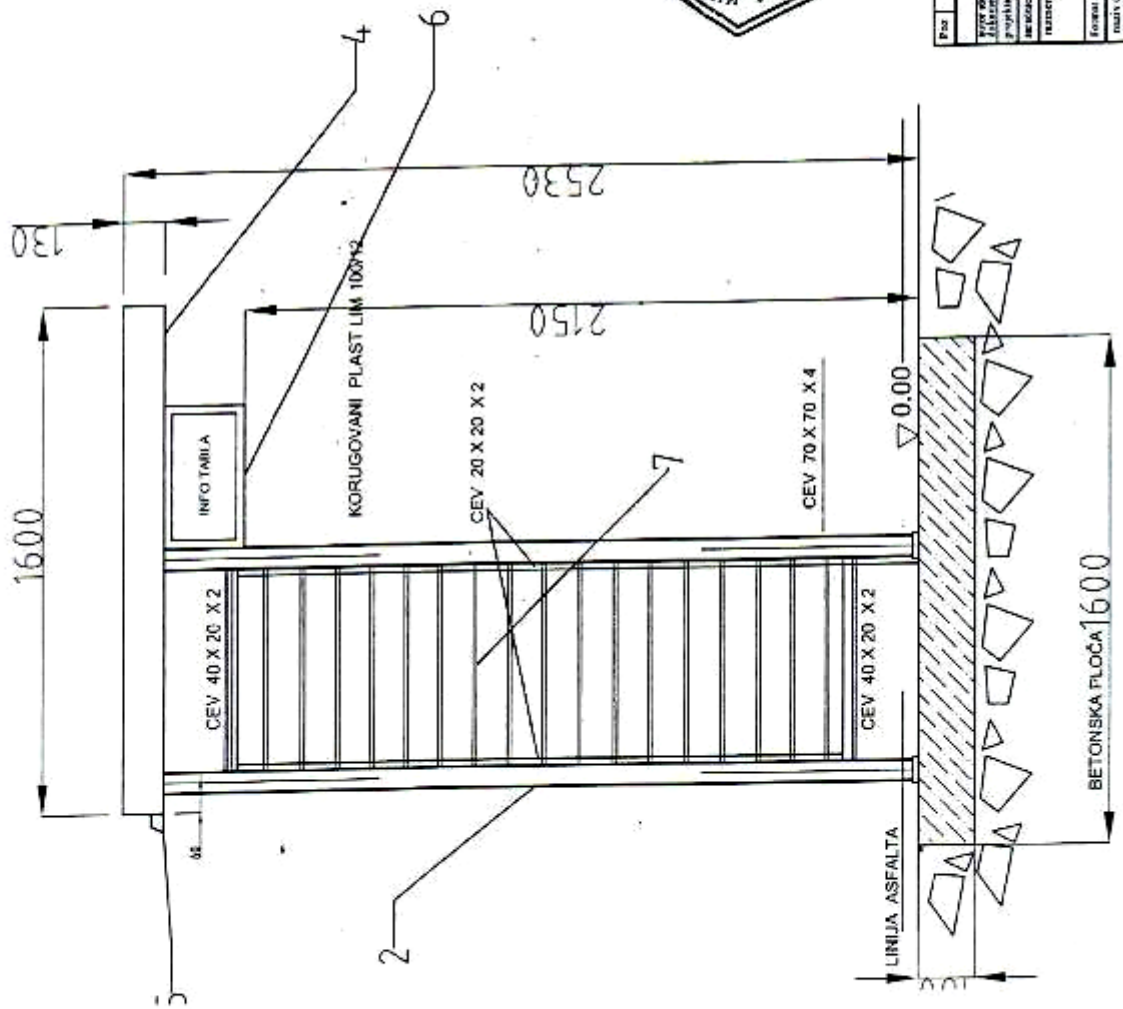

Red	Ime	Prezime	Profesija	Stepen	Matematika	Dimenzije	Šifra objekta	Šifra lista
1						F		
2						E		
3						D		
4						C		
5						B		
6						A		
Naziv objekta: NADSTREŠNICA Tip objekta: GRAD BEOGRAD Datum: 26.01.12 Projeekat: 26.01.12 Izradio: 26.01.12 Razred: NADSTREŠNICA Tip: TYP POLUZATVORENA Broj: A3 Ime: NADSTREŠNICA Adresa: GRAD BEOGRAD Datum: 26.01.12 Projektant: 26.01.12 Datum: 26.01.12							Prilozak: 1 u listu: 1 Datum: PRN 9/13/12	

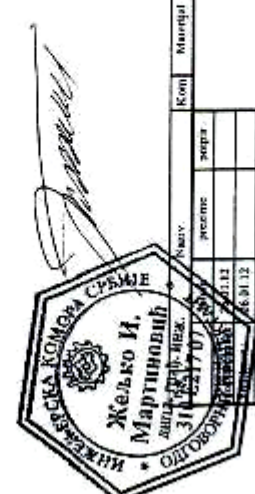
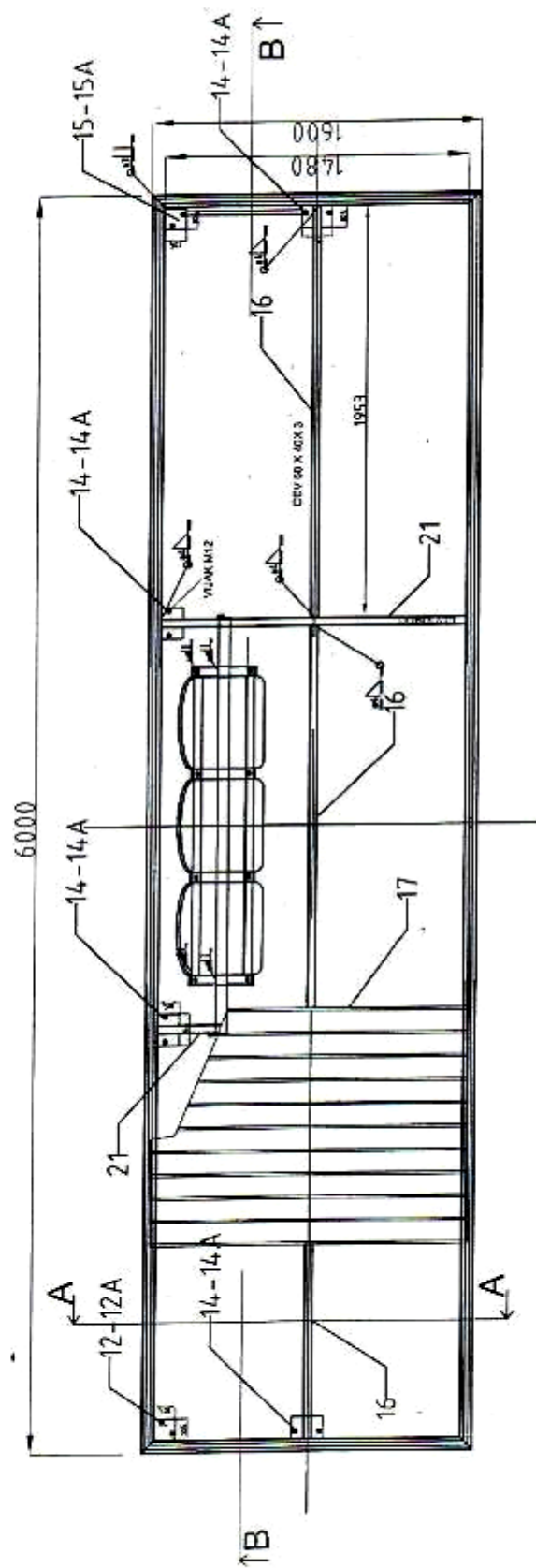

Dimenzije	Broj	Opis	Materiali	Kon.	Materiali	Dimenzije	Broj	Opis
F								
E								
D								
C								
B								
A								

Imena: A3
 Naziv objekta: GRAD BEOGRAD
 Naziv objekta: NADSTREŠNICA
 Broj objekta: 00/099
 Broj lista: I
 Broj lista: I
 Datum: PRN 915/12

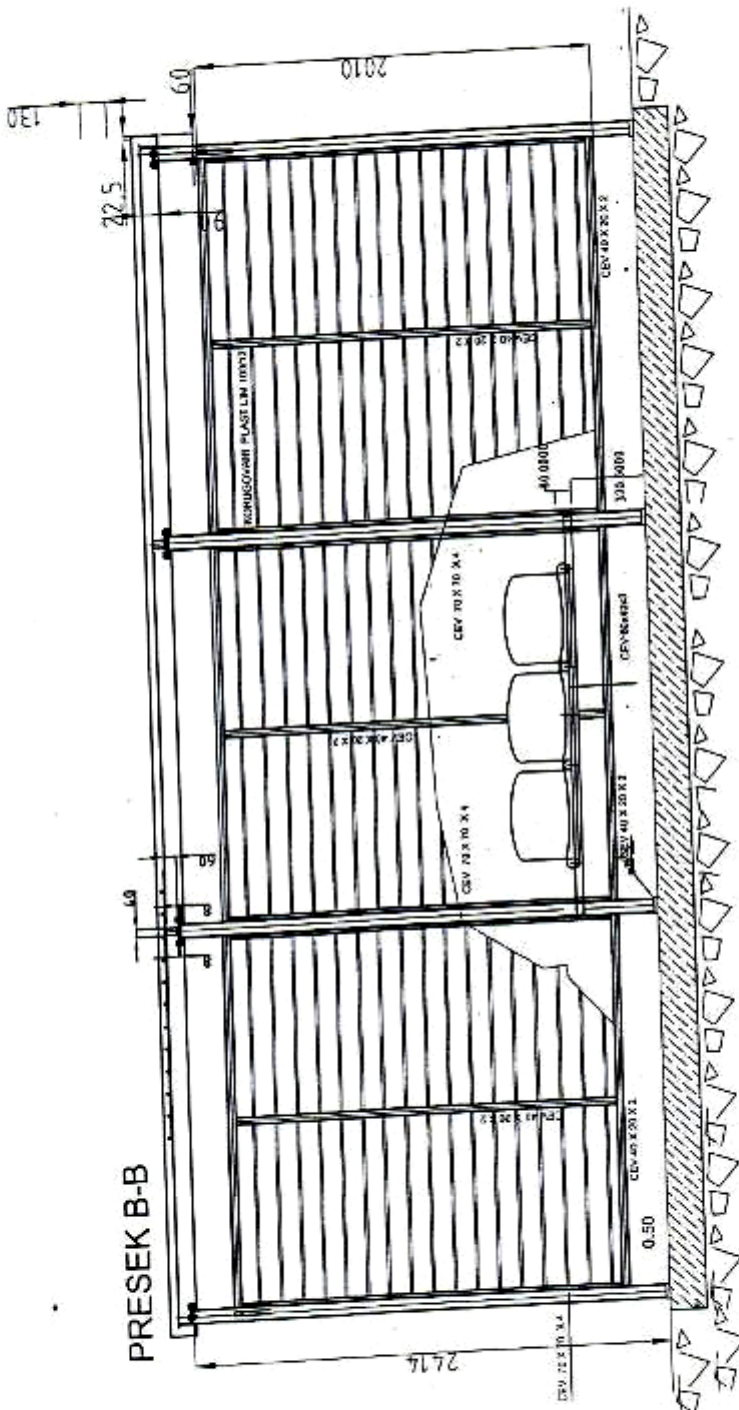

PRESEK B-B



Pod.	Ime	Prejeto	Skupaj	Material	Dimenzije	Skupaj	0.00
					F		
					E		
					D		
					C		
					B		
					A		
Projekt: A3 Ime objekta: NADSTREŠNICA Vrsta objekta: GRAD BEŽIGRAD Vrsta dela: NADSTREŠNICA Datum: 20.01.12 Projektant: JIB E217/07 Skupaj: 1 Material: 1 Dimenzije: 1 Skupaj: 1 0.00							

NADSTREŠNICA
TIP I POLUZATVORENA

PRN 915/12

PRESEK A-A

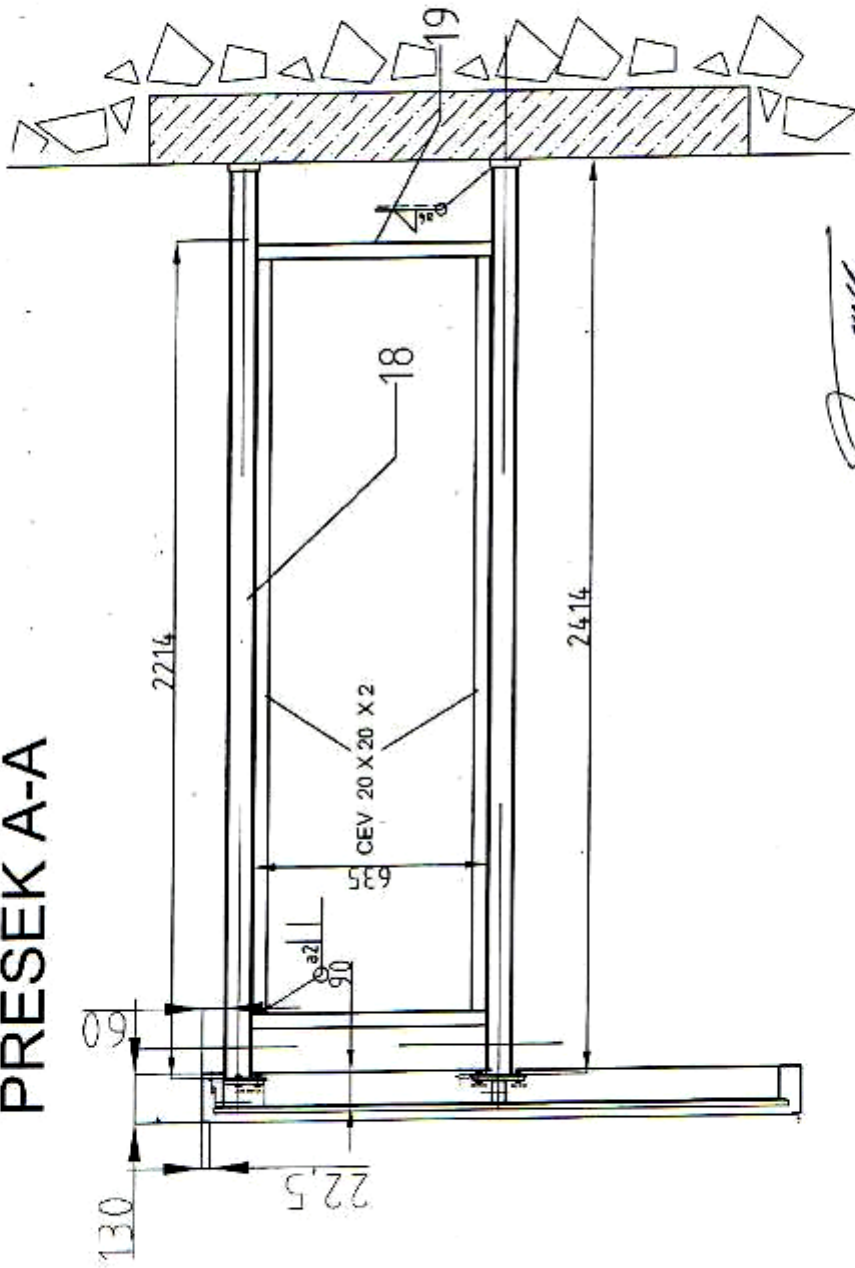

№	Име	Место	Кол.	Материал	Диаметр	Груба
1	дрвен	превиче				F
2	261012					E
3	260112					D
4						C
5						B
6						A

Име:	ЖЕЛЈАНО И. МАРТИНОВ	Место:	ГРАД БЕОГРАД
№:	118 8217 07	Место:	0009
НАДСТРЕШНИЦА			
НАДСТРЕШНИЦА ТИП 1 ПОЛУЗАТВОРЕНА			
Пројекат: 915/12			

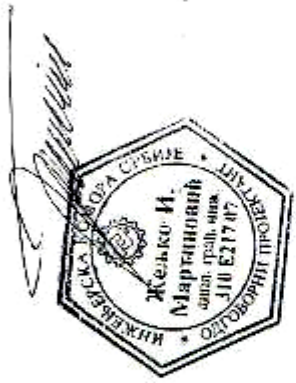
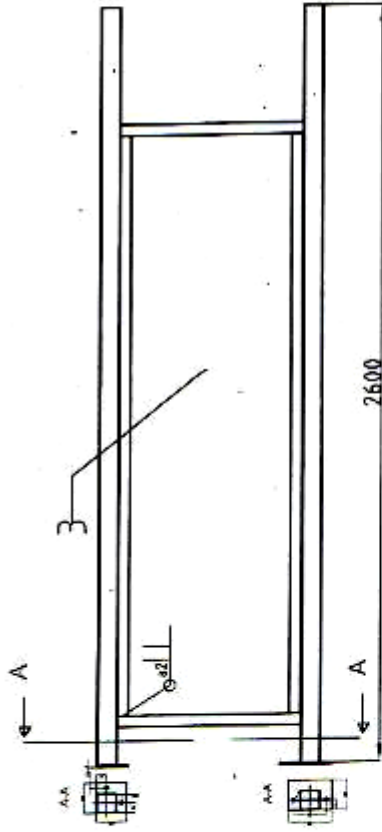
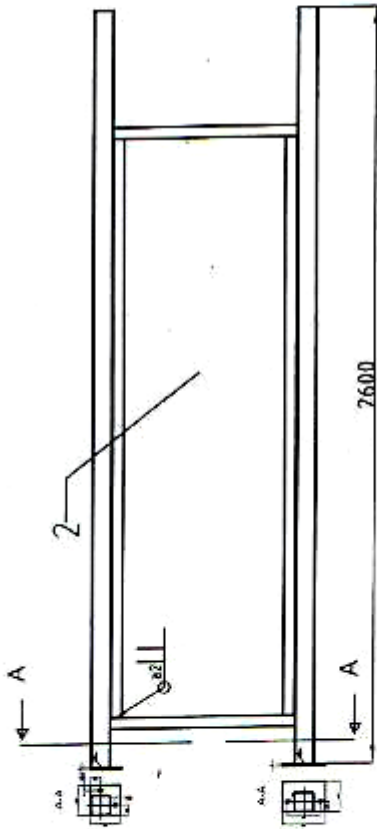

№з	Име	Место	Кол	Материјал	Димензије	Дужина	Волумен
1	Желько И. Мартиновић	Београд			2600 x 2600	0.000	
2							
3							
4							
5							
6							
7							
8							
9							
10							
11							
12							
13							
14							
15							
16							
17							
18							
19							
20							
21							
22							
23							
24							
25							
26							
27							
28							
29							
30							
31							
32							
33							
34							
35							
36							
37							
38							
39							
40							
41							
42							
43							
44							
45							
46							
47							
48							
49							
50							
51							
52							
53							
54							
55							
56							
57							
58							
59							
60							
61							
62							
63							
64							
65							
66							
67							
68							
69							
70							
71							
72							
73							
74							
75							
76							
77							
78							
79							
80							
81							
82							
83							
84							
85							
86							
87							
88							
89							
90							
91							
92							
93							
94							
95							
96							
97							
98							
99							
100							

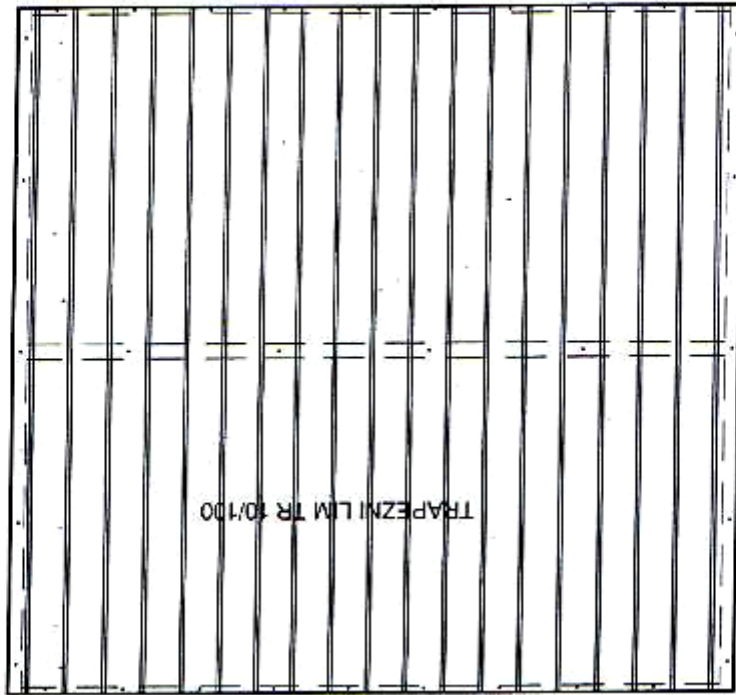
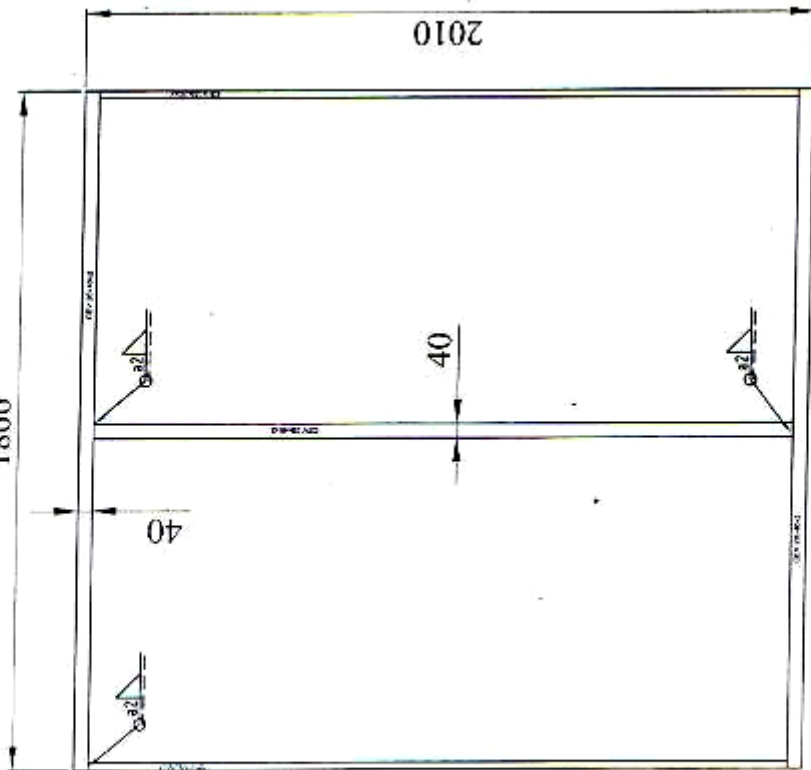

Pos	Merje	Konj	Material	Dimenzije	Šifra	0.00
debelina	26	112		F		
debelina	26	112		E		
debelina	26	112		D		
debelina	26	112		C		
debelina	26	112		B		
debelina	26	112		A		
Naziv: RAM NADSTRESNICE Tip: UVALJATVORNA, TIP 1 ZATVORENA I TIP 2 OTVORENA Gradnja: GRAD BEGRAD Naziv objekta: NADSTRESNICA Broj objekta: 00009 Broj lista: 1 Broj strana: 1 Datum: PIRN 08/12						

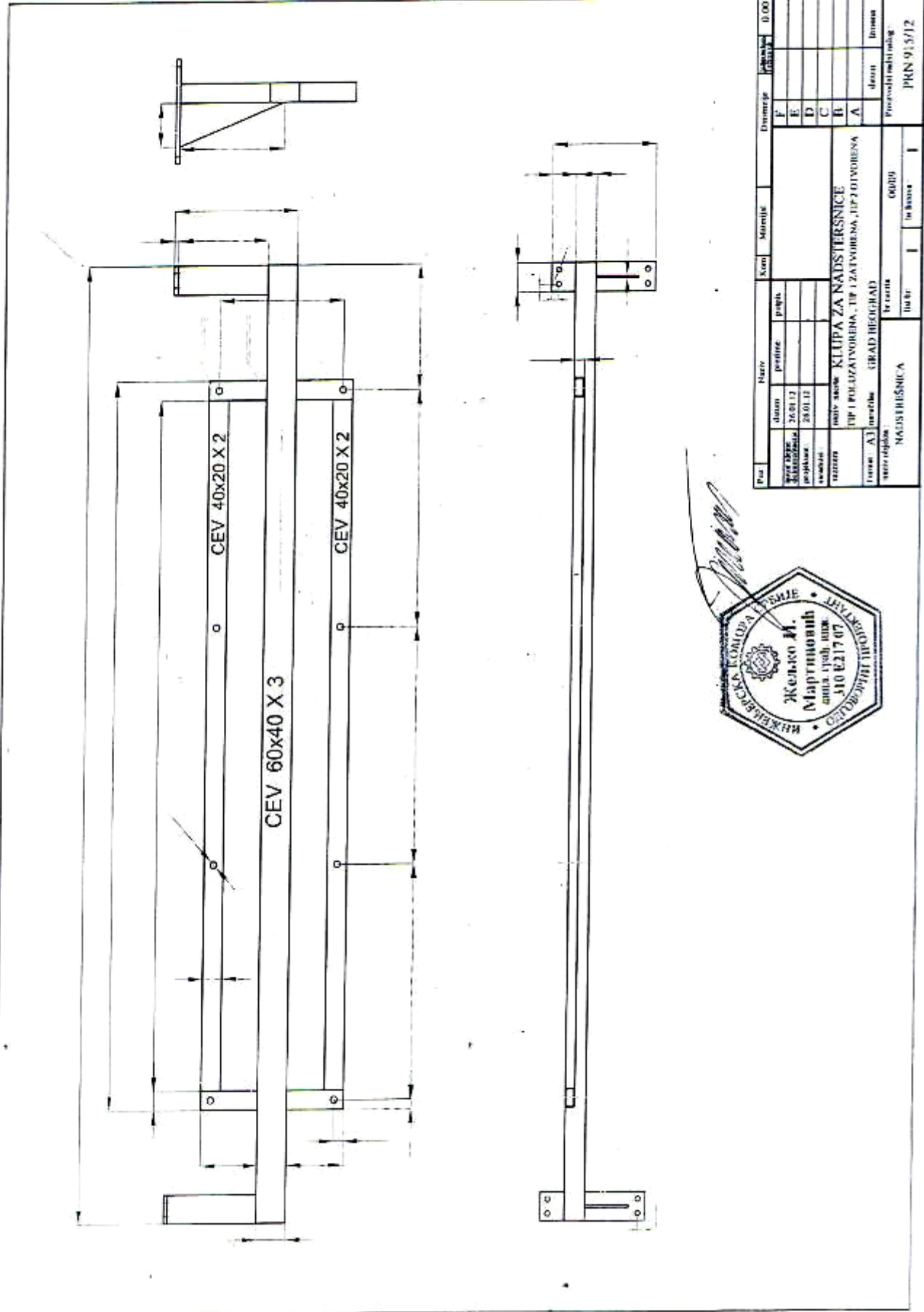

Pos	Ime	Prezime	Priglas.	Kon	Stavba	Dimenzije	Ukupna površina	0.00
						F		
						E		
						D		
						C		
						B		
						A		
Ime objekta: KLUPA ZA NAUŠTERNICE Tip objekta: TOP I POKAZATVORNA, TIP I ZA TVORNA, JEP3 OTVORNA							Datum: 11.04.2010 Izvod:	
Lokacija: A1 Vrhnika Naziv objekta: GRAD BIROKRAJ							Vrsta: 0000 Izučje: I	
Naziv objekta: NAUŠTERNICA							Projekat: PRN 915/12	

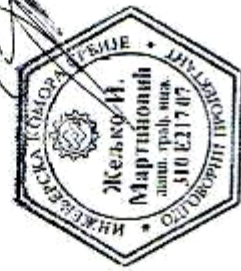
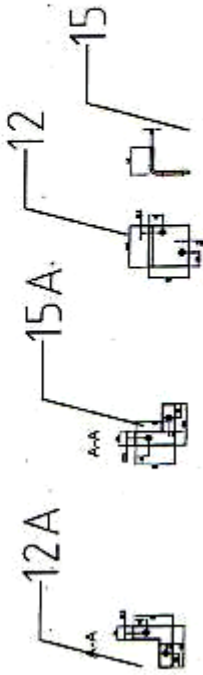
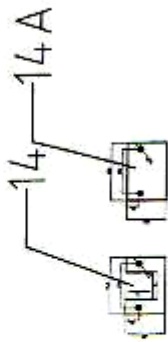

Red	Ime	Prezime	Mesto	Broj	Sklop	Davanje	Ukupno	0,00
						F		
						E		
						D		
						C		
						H		
						A		
Ime: A1 Prezime: GRAD BEGRAD Mesto: NADSTRESNICA Broj: 00009							Proračunski redni broj: PRN 915/12	

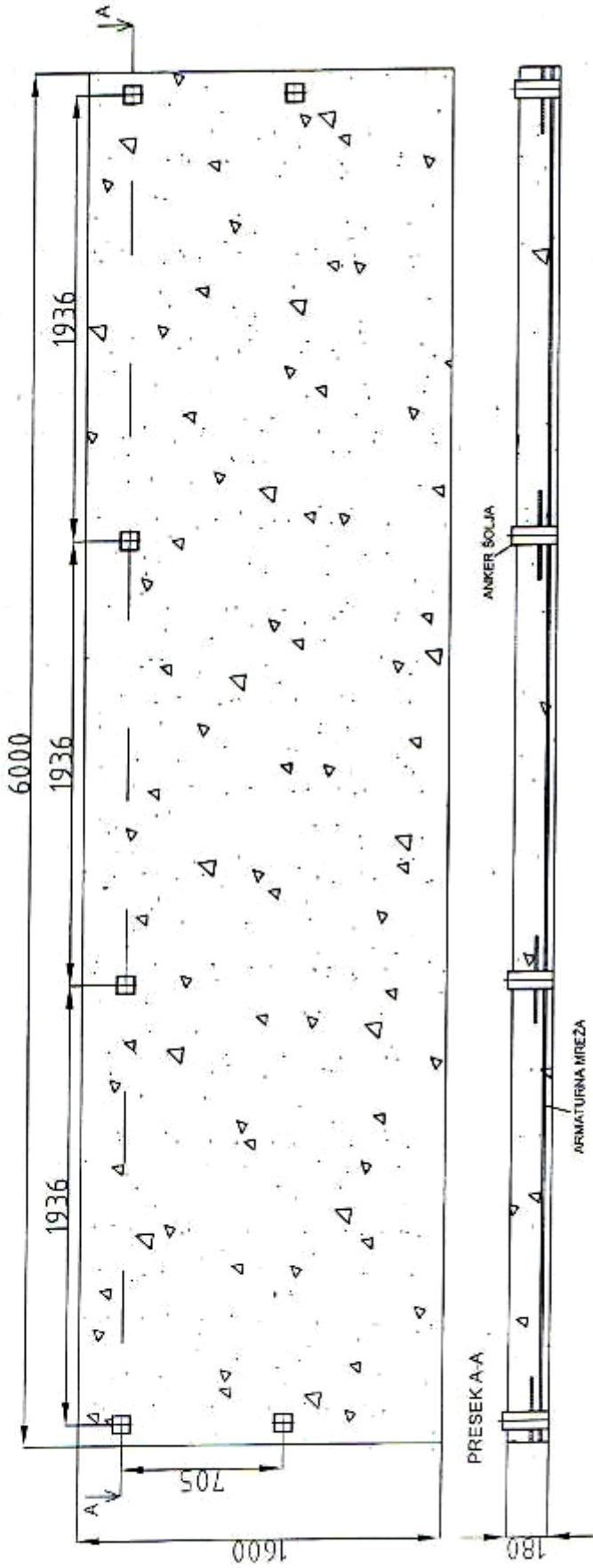

[Handwritten signature]



Pos	Ime	Prezime	Kom	Materijal	Dimenzije	Normativ	Ukupno
1	Željko M.	Martinić			F		0.00
2					E		
3					D		
4					C		
5					B		
6					A		

Ime objekta:	NAJSTRESNICA	Ime objekta:	0009	Ime objekta:	I	Ime objekta:	I
Ime objekta:	NAJSTRESNICA	Ime objekta:	0009	Ime objekta:	I	Ime objekta:	I
Ime objekta:	NAJSTRESNICA	Ime objekta:	0009	Ime objekta:	I	Ime objekta:	I

PROJEKTOVANJE I IZVEDBA

Р.бр.	Опис позиције	ј.м.	количина
1	Радови на изради аутобуских стајалишта на територији Градске општине Раковица, према Пројектном задатку из Техничке спецификације.	ком	15.00

НАПОМЕНА:

Локација израде стајалишта на територији Градске општине Раковица Наручилац ће доставити изабраном Понуђачу приликом увођења у посао.

IV УСЛОВИ ЗА УЧЕШЋЕ У ПОСТУПКУ ЈАВНЕ НАБАВКЕ ИЗ ЧЛ. 75. и 76. ЗАКОНА И УПУТСТВО КАКО СЕ ДОКАЗУЈЕ ИСПУЊЕНОСТ УСЛОВА

1. УСЛОВИ ЗА УЧЕШЋЕ У ПОСТУПКУ ЈАВНЕ НАБАВКЕ ИЗ ЧЛ. 75. и 76. ЗАКОНА

Ред. број	1 - ОБАВЕЗНИ УСЛОВИ (члан 75. став 1 ЗЈН)	
1.1	да је регистрован код надлежног органа, односно уписан у одговарајући регистар;	
	Доказ за правно лице:	Извод из регистра Агенције за привредне регистре, односно извод из регистра надлежног Привредног суда;
	Доказ за предузетнике:	Извод из регистра Агенције за привредне регистре, односно из одговарајућег регистра;
1.2	да он и његов законски заступник није осуђиван за неко од кривичних дела као члан организоване криминалне групе, да није осуђиван за кривична дела против привреде, кривична дела против животне средине, кривично дело примања или давања мита, кривично дело преваре; доказ не може бити старији од 2 месеца пре отварања понуда.	
	Доказ за правно лице:	1) Извод из казнене евиденције, односно уверење надлежног суда на чијем подручју се налази седиште домаћег правног лица, односно седиште представништва или огранка страног правног лица, којим се потврђује да правно лице није осуђивано за кривична дела против привреде, кривична дела против животне средине, кривично дело примања или давања мита, кривично дело преваре; 2) Извод из казнене евиденције Посебног одељења за организовани криминал Вишег суда у Београду, којим се потврђује да правно лице није осуђивано за неко од кривичних дела организованог криминала; 3) Извод из казнене евиденције, односно уверење надлежне полицијске управе МУП-а, којим се потврђује да законски заступник понуђача није осуђиван за кривична дела против привреде, кривична дела против животне средине, кривично дело примања или давања мита, кривично дело преваре и неко од кривичних дела организованог криминала (захтев се може поднети према месту рођења или према месту пребивалишта законског заступника). Уколико понуђач има више законских заступника дужан је да достави доказ за сваког од њих.
	Доказ за предузетнике:	Извод из казнене евиденције, односно уверење надлежне полицијске управе МУП-а, којим се потврђује да није осуђиван за неко од кривичних дела као члан организоване криминалне групе, да није осуђиван за кривична дела против привреде, кривична дела против животне средине, кривично дело примања или давања мита, кривично дело преваре (захтев се може поднети према месту рођења или према месту пребивалишта).
	Доказ за физичко лице:	Извод из казнене евиденције, односно уверење надлежне полицијске управе МУП-а, којим се потврђује да није осуђиван за неко од кривичних дела као члан организоване криминалне групе, да није осуђиван за кривична дела против привреде, кривична дела против животне средине, кривично дело примања или давања мита, кривично дело преваре (захтев се може поднети према месту рођења или према

		месту пребивалишта).
1.3	да је измирио доспеле порезе, доприносе и друге јавне дажбине у складу са прописима Републике Србије или стране државе када има седиште на њеној територији; Доказ не може бити старији од 2 месеца пре отварања понуда	
	Доказ за правно лице:	Уверење Пореске управе Министарства финансија и привреде да је измирио доспеле порезе и доприносе и уверење надлежне локалне самоуправе да је измирио обавезе по основу изворних локалних јавних прихода;
	Доказ за предузетнике:	Уверење Пореске управе Министарства финансија и привреде да је измирио доспеле порезе и доприносе и уверење надлежне управе локалне самоуправе да је измирио обавезе по основу изворних локалних јавних прихода;
	Доказ за физичко лице:	Уверења Пореске управе Министарства финансија и привреде да је измирио доспеле порезе и доприносе и уверења надлежне управе локалне самоуправе да је измирио обавезе по основу изворних локалних јавних прихода;
Ред. број	2 - ДОДАТНИ УСЛОВИ (члан 76. став 2. ЗЈН)	
2.1.	Финансијски капацитет: да је понуђач за претходне три обрачунске године (2016,2017 и 2018) остварио пословни промет минимум 8.000.000,00 динара без ПДВ-а.	
	Доказ за правно лице:	-потписана и оверена Изјава о испуњавању додатних услова, која је саставни део Конкурсне документације и
	Доказ за предузетнике:	-потписана и оверена Изјава о испуњавању додатних услова, која је саставни део Конкурсне документације и
	Доказ за физичко лице:	-потписана и оверена Изјава о испуњавању додатних услова, која је саставни део Конкурсне документације
2.2.	Кадровски капацитет: -да понуђач у радном односу има најмање 10 (десет) запослених радника и од тога обавезно: - Грађевински инжењер – минимум 1 - Пројектант – минимум 1 - Вариоц – минимум 1 - Зидар-тесар – минимум 1 - Армирач – минимум 1	
	Доказ за правно лице:	-потписана и оверена Изјава о испуњавању додатних услова, која је саставни део Конкурсне документације и -потврда издата од Централног регистра обавезног осигурања за 10 (десет) запослених радника
	Доказ за предузетнике:	-потписана и оверена Изјава о испуњавању додатних услова, која је саставни део Конкурсне документације и -потврда издата од Централног регистра обавезног осигурања за 10 (десет) запослених радника
	Доказ за физичко лице:	-потписана и оверена Изјава о испуњавању додатних услова, која је саставни део Конкурсне документације и -потврда издата од Централног регистра обавезног осигурања за 10 (десет) запослених радника
2.4	Технички капацитет: - Камсион кипер од 5-10т - минимум 1 возило - Мини багер (Bobcat или еквивалент) – минимум 1 возило	

	<ul style="list-style-type: none"> - Тестере за сечење бетона – минимум 1 ком. - Пнеуматски чекић за разбијање бетона – минимум 3 ком. - Дизел агрегат снаге минимум 3 kw – минимум 1 ком. - Апарат за електролучно заваривање – минимум 1 ком. 	
	Доказ за правно лице:	<ul style="list-style-type: none"> -потписана и оверена Изјава о испуњавању додатних услова, која је саставни део Конкурсне документације и -доставити саобраћајну дозволу за возила - копију (или уговор о закупу, лизингу) -пописну листу основних средстава за наведене алате - копије - стручни налаз о извршеном прегледу и провери опреме за рад, коју издаје Машински факултет у Београду или одговарајућа институција
	Доказ за предузетнике:	<ul style="list-style-type: none"> -потписана и оверена Изјава о испуњавању додатних услова, која је саставни део Конкурсне документације и -доставити саобраћајну дозволу за возила - копију (или уговор о закупу, лизингу) -пописну листу за наведене алате – копије - стручни налаз о извршеном прегледу и провери опреме за рад, коју издаје Машински факултет у Београду или одговарајућа институција
	Доказ за физичко лице:	<ul style="list-style-type: none"> -потписана и оверена Изјава о испуњавању додатних услова, која је саставни део Конкурсне документације и -доставити саобраћајну дозволу за возила - копију (или уговор о закупу, лизингу) -пописну листу за наведене алате - копије - стручни налаз о извршеном прегледу и провери опреме за рад, коју издаје Машински факултет у Београду или одговарајућа институција
Ред. број	3 – УСЛОВ (члан 75. став 2. ЗЈН)	
да је поштовао обавезе које произлазе из важећих прописа о заштити на раду, запошљавању и условима рада, заштити животне средине.		
Доказ за правно лице:	Попуњена, потписана и оверена Изјаве о испуњавању обавеза из чл. 75. ст. 2. Закона	
Доказ за предузетнике:	Попуњена, потписана и оверена Изјаве о испуњавању обавеза из чл. 75. ст. 2. Закона	
Доказ за физичко лице:	Попуњена, потписана и оверена Изјаве о испуњавању обавеза из чл. 75. ст. 2. Закона	

2. УПУТСТВО КАКО СЕ ДОКАЗУЈЕ ИСПУЊЕНОСТ УСЛОВА

Испуњеност обавезних и додатних услова за учешће у поступку предметне јавне набавке, у складу са чл. 77. став 4. Закона, понуђач доказује достављањем Изјаве (Образац изјаве понуђача, дат је у поглављу IV, одељак 3) којом под пуном материјалном и кривичном

одговорношћу потврђује да испуњава обавезне и додатне (финансијски, технички и кадровски капацитет) услове за учешће у поступку јавне набавке. За технички и кадровски капацитет је обавезно доставити и доказе.

Изјава о испуњености услова мора да буде потписана од стране овлашћеног лица понуђача и оверена печатом. Уколико Изјаву потписује лице које није уписано у регистар као лице овлашћено за заступање, потребно је уз понуду доставити овлашћење за потписивање.

Уколико понуду подноси група понуђача, Изјава мора бити потписана од стране овлашћеног лица сваког понуђача из групе понуђача и оверена печатом.

Уколико понуђач подноси понуду са подизвођачем, понуђач је дужан да достави Изјаву подизвођача (Образац изјаве подизвођача, дат је у поглављу IV одељак 3.), потписану од стране овлашћеног лица подизвођача и оверену печатом.

Наручилац може пре доношења одлуке о додели уговора да тражи од понуђача, чија је понуда оцењена као најповољнија, да достави на увид оригинал или оверену копију свих или појединих доказа о испуњености услова.

Ако понуђач у остављеном примереном року, који не може бити краћи од 5 дана, не достави на увид оригинал или оверену копију тражених доказа, наручилац ће његову понуду одбити као неприхватљиву.

Понуђач није дужан да доставља на увид доказе који су јавно доступни на интернет страницама надлежних органа.

Наручилац неће одбити понуду као неприхватљиву, уколико не садржи доказ одређен конкурсном документацијом, ако понуђач наведе у понуди интернет страницу на којој су подаци који су тражени у оквиру услова јавно доступни.

Понуђач је дужан да без одлагања писмено обавести наручиоца о било којој промени у вези са испуњеношћу услова из поступка јавне набавке, која наступи до доношења одлуке, односно закључења уговора, односно током важења уговора о јавној набавци и да је документује на прописани начин.

3. ОБРАЗАЦ ИЗЈАВЕ О ИСПУЊЕНОСТИ УСЛОВА ЗА УЧЕШЋЕ У ПОСТУПКУ ЈАВНЕ НАБАВКЕ

3.1. ИЗЈАВА ПОНУЂАЧА О ИСПУЊАВАЊУ УСЛОВА ЗА УЧЕШЋЕ У ПОСТУПКУ ЈАВНЕ НАБАВКЕ

У складу са чланом 77. став 4. Закона, под пуном материјалном и кривичном одговорношћу, као заступник понуђача, дајем следећу

ИЗЈАВУ

Понуђач _____ (навести назив понуђача) испуњава услове прописане чланом 75. и 76. Закона о јавним набавкама за учешће у поступку јавне набавке ЈН 61/19 чији је предмет набавка радова - Радови на изради аутобуских стајалишта, и то:

Обавезни услови:

- 1) Да је регистрован код надлежног органа, односно уписан у одговарајући регистар;
- 2) Да он и његов законски заступник нису осуђивани за неко од кривичних дела као члан организоване криминалне групе, да није осуђиван за кривична дела против привреде, кривична дела против животне средине, кривично дело примања или давања мита, кривично дело преваре;
- 3) Да је измирио доспеле порезе, доприносе и друге јавне дажбине у складу са прописима Републике Србије (или стране државе када има седиште на њеној територији);

Додатни услови:

1. Да понуђач располаже неопходним Финансијским капацитетом - да је понуђач за претходне три обрачунске године (2016,201 и 2018) остварио пословни промет минимум 8.000.000,00 динара без ПДВ-а.
2. Да понуђач располаже неопходним Кадровским капацитетом - да понуђач у радном односу има најмање 10 (десет) запослених радника и од тога обавезно:

Грађевински инжењер – минимум 1
- Пројектант – минимум 1
- Вариоц – минимум 1

- Зидар-тесар – минимум 1
- Армирач – минимум 1

3. Да понуђач располаже неопходним Техничким капацитетом:

- Камион кипер од 5-10т - минимум 1 возило
- Мини багер (Bobcat или еквивалент) – минимум 1 возило
- Тестере за сечење бетона – минимум 1 ком.
- Пнеуматски чекић за разбијање бетона – минимум 3 ком.
- Дизел агрегат снаге минимум 3 kw – минимум 1 ком.
- Апарат за електролучно заваривање – минимум 1 ком.

У _____

Потпис овлашћеног лица

Дана:

Напомена:

Уколико понуду подноси група понуђача, Изјава мора бити потписана од стране овлашћеног лица сваког понуђача из групе понуђача.

3.2. ИЗЈАВА ПОДИЗВОЂАЧА О ИСПУЊАВАЊУ ОБАВЕЗНИХ УСЛОВА ЗА УЧЕШЋЕ У ПОСТУПКУ ЈАВНЕ НАБАВКЕ

У складу са чланом 77. став 4. Закона, под пуном материјалном и кривичном одговорношћу,
као заступник подизвођача, дајем следећу

ИЗЈАВУ

Подизвођач _____ (навести назив подизвођача)
у поступку јавне набавке радова - Радови на изради аутобуских стајалишта, ЈН 61/19,
испуњава обавезне услове из чл. 75. ст. 1. тач. 1) до 4) Закона, и то:

- 1) Да је регистрован код надлежног органа, односно уписан у одговарајући регистар;
- 2) Да он и његов законски заступник нису осуђивани за неко од кривичних дела као члан организоване криминалне групе, да није осуђиван за кривична дела против привреде, кривична дела против животне средине, кривично дело примања или давања мита, кривично дело преваре;
- 3) Да је измирио доспеле порезе, доприносе и друге јавне дажбине у складу са прописима Републике Србије (или стране државе када има седиштена њеној територији);

У _____

Потпис овлашћеног лица

Дана: _____

Напомена:

Уколико понуђач подноси понуду са подизвођачем, Изјава мора бити потписана од стране овлашћеног лица подизвођача.

V УПУТСТВО ПОНУЂАЧИМА КАКО ДА САЧИНЕ ПОНУДУ

1. ПОДАЦИ О ЈЕЗИКУ НА КОЈЕМ ПОНУДА МОРА ДА БУДЕ САСТАВЉЕНА

Понуђач подноси понуду на српском језику. Наручилац дозвољава да део понуде који се односи на техничке карактеристике, квалитет и техничку документацију буде на енглеском језику.

2. НАЧИН НА КОЈИ ПОНУДА МОРА ДА БУДЕ САЧИЊЕНА

Понуђач понуду подноси непосредно или путем поште у затвореној коверти или кутији, затворену на начин да се приликом отварања понуда може са сигурношћу утврдити да се први пут отвара.

На полеђини коверте или на кутији навести назив и адресу понуђача.

У случају да понуду подноси група понуђача, на коверти је потребно назначити да се ради о групи понуђача и навести називе и адресу свих учесника у заједничкој понуди.

Понуду доставити на адресу: Градска општина Раковица, 11090 Београд, ул.Мишка Крањца бр. 12. преко писарнице управе Градска општина Раковица, у запечаћеном омоту са знаком: „Понуда за јавну набавку радова: Радови на изради аутобуских стајалишта, ЈН бр. 61/19 **НЕ ОТВАРАТИ**”. Понуда се сматра благовременом уколико је примљена од стране наручиоца до 09.01.2020. године до 10,00 часова.

Наручилац ће, по пријему одређене понуде, на коверти, односно кутији у којој се понуда налази, обележити време пријема и евидентирати број и датум понуде према редоследу приспећа.

Понуда коју наручилац није примио у року одређеном за подношење понуда, односно која је примљена по истеку дана и сата до којег се могу понуде подносити, сматраће се неблаговременом.

Јавно отварање понуда обавиће се по истеку рока за достављање понуда у просторијама управе Градске општине Раковица, односно дана 09.01.2020. године у 11,00 часова. У поступку отварања понуда могу учествовати овлашћени представници понуђача који су дужни да пре почетка отварања понуда, Комисији за јавну набавку доставе потписано, оверено и заведено „Овлашћење или пуномоћје за учествовање у поступку отварања понуда“.

2.1. Понуда мора да садржи:

- Попуњен, од стране понуђача потписан образац понуде (поглавље VI у конкурсној документацији);
- попуњене, потписане и печатом оверене изјаве и обрасце који су саставни део конкурсне документације, с тим да образац Трошкови понуде није неопходно попуњити и потписати;

Понуда мора бити сачињена тако да је из ње могуће утврдити њену стварну садржину и да је могуће упоредити је са другим понудама. У супротном, понуда ће бити одбијена због битних недостатака понуде.

Уколико понуђачи подносе заједничку понуду, понуда групе понуђача мора да садржи податке о члану групе који ће бити носилац посла, односно који ће поднети понуду и који ће заступати групу пред Наручиоцем, такође мора да садржи и опис послова сваког од понуђача из групе понуђача у извршењу уговора, а који чини саставни део заједничке понуде сагласно чл. 81. Закона. Сваки понуђач из групе понуђача мора да испуни обавезе које подразумевају давање изјава под материјалном и кривичном одговорношћу (нпр. Изјава о независној понуди, Изјава о испуњавању услова из чл. 75 и 76. Закона), који морају бити потписани и оверени печатом од стране сваког понуђача из групе понуђача.

3. ПАРТИЈЕ

Предметна јавна набавка није обликована по партијама.

4. ПОНУДА СА ВАРИЈАНТАМА

Подношење понуде са варијантама није дозвољено.

5. НАЧИН ИЗМЕНЕ, ДОПУНЕ И ОПОЗИВА ПОНУДЕ

У року за подношење понуде понуђач може да измени, допуни или опозове своју понуду на начин који је одређен за подношење понуде.

Понуђач је дужан да јасно назначи који део понуде мења односно која документа накнадно доставља.

Измену, допуну или опозив понуде треба доставити на адресу: Градска општина Раковица, ул. Мишка Крањца бр. 12, 11090 Београд, са назнаком:

„Измена понуде за јавну набавку радова: Радови на изради аутобуских стајалишта, ЈН бр. 61/19 - **НЕ ОТВАРАТИ**” или

„Допуна понуде за јавну набавку радова: Радови на изради аутобуских стајалишта, ЈН бр. 61/19 - **НЕ ОТВАРАТИ**” или

„Опозив понуде за јавну набавку радова: Радови на изради аутобуских стајалишта, ЈН бр. 61/19 - **НЕ ОТВАРАТИ**” или

„Измена и допуна понуде за јавну набавку радова: Радови на изради аутобуских стајалишта, ЈН бр. 61/19 - **НЕ ОТВАРАТИ**”.

На полеђини коверте или на кутији навести назив и адресу понуђача. У случају да понуду подноси група понуђача, на коверти је потребно назначити да се ради о групи понуђача и навести називе и адресу свих учесника у заједничкој понуди.

По истеку рока за подношење понуда понуђач не може да повуче нити да мења своју понуду.

6. УЧЕСТВОВАЊЕ У ЗАЈЕДНИЧКОЈ ПОНУДИ ИЛИ КАО ПОДИЗВОЂАЧ

Понуђач може да поднесе само једну понуду.

Понуђач који је самостално поднео понуду не може истовремено да учествује у заједничкој понуди или као подизвођач, нити исто лице може учествовати у више заједничких понуда.

У Обрасцу понуде (поглавље VI), понуђач наводи на који начин подноси понуду, односно да ли подноси понуду самостално, или као заједничку понуду, или подноси понуду са подизвођачем.

7. ПОНУДА СА ПОДИЗВОЂАЧЕМ

Уколико понуђач подноси понуду са подизвођачем дужан је да у Обрасцу понуде (поглавље VI) наведе да понуду са подизвођачем, проценат укупне вредности набавке који ће поверити подизвођачу, а који не може бити већи од 50%, као и део предмета набавке који ће извршити преко подизвођача.

Понуђач у Обрасцу понуде наводи назив и седиште подизвођача, уколико ће делимично извршење набавке поверити подизвођачу.

Уколико уговор о јавној набавци буде закључен између наручиоца и понуђача који подноси понуду са подизвођачем, тај подизвођач ће бити наведен и у уговору о јавној набавци. Понуђач је дужан да за подизвођаче достави доказе о испуњености услова који су наведени у поглављу IV конкурсне документације, у складу са упутством како се доказује испуњеност услова (Образац изјаве из поглавља IV одељак 3.).

Понуђач у потпуности одговара наручиоцу за извршење обавеза из поступка јавне набавке, односно извршење уговорних обавеза, без обзира на број подизвођача.

Понуђач је дужан да наручиоцу, на његов захтев, омогући приступ код подизвођача, ради утврђивања испуњености тражених услова.

8. ЗАЈЕДНИЧКА ПОНУДА

Понуду може поднети група понуђача.

Уколико понуду подноси група понуђача, саставни део заједничке понуде мора бити споразум којим се понуђачи из групе међусобно и према наручиоцу обавезују на извршење јавне набавке, а који обавезно садржи податке из члана 81. ст. 4. тач. 1) и 2) Закона и то податке о:

- члану групе који ће бити носилац посла, односно који ће поднети понуду и који ће заступати групу понуђача пред наручиоцем,
- опис послова сваког од понуђача из групе понуђача у извршењу уговора.

Група понуђача је дужна да достави све доказе о испуњености услова који су наведени у поглављу IV конкурсне документације, у складу са упутством како се доказује испуњеност услова (Образац изјаве из поглавља IV одељак 3.).

Понуђачи из групе понуђача одговарају неограничено солидарно према наручиоцу.

Задруга може поднети понуду самостално, у своје име, а за рачун задругара или заједничку понуду у име задругара.

Ако задруга подноси понуду у своје име за обавезе из поступка јавне набавке и уговора о јавној набавци одговара задруга и задругари у складу са законом.

Ако задруга подноси заједничку понуду у име задругара за обавезе из поступка јавне набавке и уговора о јавној набавци неограничено солидарно одговарају задругари.

9. НАЧИН И УСЛОВИ ПЛАЋАЊА, ГАРАНТНИ РОК, КАО И ДРУГЕ ОКОЛНОСТИ ОД КОЈИХ ЗАВИСИ ПРИХВАТЉИВОСТ ПОНУДЕ

9.1. Захтеви у погледу начина, рока и услова плаћања.

Рок плаћања не може бити краћи од 15 дана, нити дужи од 45 дана, од дана пријема рачуна који испоставља Понуђач, овереног од стране овлашћеног лица наручиоца.

Уколико је рок плаћања краћи од траженог, понуда ће бити одбијена као неприхватљива.

Плаћање се врши уплатом на рачун понуђача.

Понуђачу није дозвољено да захтева аванс.

9.2. Захтеви у погледу квалитета

Услуге које су предмет јавне набавке морају у погледу квалитета задовољавати важеће стандарде и испуњавати услове утврђене одговарајућим Законима.

9.3. Захтев у погледу рока извршења услуга

Рок извршења услуга не може бити дужи од 30 дана од дана пријема налога Наручиоца.

Извршење услуга се врши у складу са потребама Наручиоца, у току рока на који је уговор закључен, а према издатом налогу Наручиоца.

9.4. Захтев у погледу рока важења понуде

Рок важења понуде не може бити краћи од 60 дана од дана отварања понуда.

У случају истека рока важења понуде, наручилац је дужан да у писаном облику затражи од понуђача продужење рока важења понуде.

Понуђач који прихвати захтев за продужење рока важења понуде не може мењати понуду.

10. ВАЛУТА И НАЧИН НА КОЈИ МОРА ДА БУДЕ НАВЕДЕНА И ИЗРАЖЕНА ЦЕНА У ПОНУДИ

Цена мора бити исказана у динарима, са и без пореза на додатну вредност, са урачунатим свим трошковима које понуђач има у реализацији предметне јавне набавке, с тим да ће се за оцену понуде узимати у обзир цена без пореза на додатну вредност.

Цена је фиксна и не може се мењати.

Ако је у понуди исказана неуобичајено ниска цена, наручилац ће поступити у складу са чланом 92. Закона. Неуобичајено ниска цена је понуђена цена која значајно одступа у односу на тржишно упоредиву цену и изазива сумњу у могућност извршења јавне набавке у складу са понуђеним условима.

Ако понуђена цена укључује увозну царину и друге дажбине, понуђач је дужан да тај део одвојено исказе у динарима.

11. ПОДАЦИ О ДРЖАВНОМ ОРГАНУ ИЛИ ОРГАНИЗАЦИЈИ, ОДНОСНО ОРГАНУ ИЛИ СЛУЖБИ ТЕРИТОРИЈАЛНЕ АУТОНОМИЈЕ ИЛИ ЛОКАЛНЕ САМОУПРАВЕ ГДЕ СЕ МОГУ БЛАГОВРЕМЕНО ДОБИТИ ИСПРАВНИ ПОДАЦИ О ПОРЕСКИМ ОБАВЕЗАМА, ЖИВОТНЕ СРЕДИНЕ, ЗАШТИТИ ПРИ ЗАПОШЉАВАЊУ, УСЛОВИМА РАДА И СЛ., А КОЈИ СУ ВЕЗАНИ ЗА ИЗВРШЕЊЕ УГОВОРА О ЈАВНОЈ НАБАВЦИ

Подаци о пореским обавезама се могу добити у Пореској управи, Министарству финансија и привреде.

Подаци о заштити животне средине се могу добити у Агенцији за заштиту животне средине и у Министарству енергетике, развоја и заштите животне средине.

Подаци о заштити при запошљавању и условима рада се могу добити у Министарству рада, запошљавања и социјалне политике.

12. ПОДАЦИ О ВРСТИ, САДРЖИНИ, НАЧИНУ ПОДНОШЕЊА, ВИСИНИ И РОКОВИМА ОБЕЗБЕЂЕЊА ИСПУЊЕЊА ОБАВЕЗА ПОНУЂАЧА

Средство финансијског обезбеђења за добро извршење посла

Понуђач којем буде додељен уговор, дужан је да приликом потписивања уговора, на име средства финансијског обезбеђења уговора, достави уредно потписану и регистровану сопствену бланко меницу, без жираната у корист Наручиоца, са меничним овлашћењем за попуњу у висини од 10% од процењене вредности набавке, без ПДВ-а, са клаузулом „без протеста“ и „по виђењу“ на име доброг извршења посла, као и картон депонованих потписа. Меница мора бити евидентирана у Регистру меница и овлашћења Народне банке Србије. Меница мора бити оверена печатом и потписана од стране лица овлашћеног за заступање, а уз исту мора бити достављено попуњено и оверено менично овлашћење – писмо, са назначеним износом од 10% од процењене вредности набавке без ПДВ-а. Уз

меницу мора бити достављена копија картона депонованих потписа који је издат од стране пословне банке коју понуђач наводи у меничном овлашћењу – писму.

Меница за добро извршење посла мора да важи још 10 (десет) дана од дана истека рока за коначно извршење свих уговорених обавеза.

Овлашћење за попуњавање менице мора бити потписано и оверено, сагласно Закону о платном промету („Службени лист СРЈ“, бр. 3/2002 и 5/2003 и „Службени гласник РС“, бр. 43/2004 и 62/2006, 111/2009-др.закон и 31/2011).

13. ЗАШТИТА ПОВЕРЉИВОСТИ ПОДАТАКА КОЈЕ НАРУЧИЛАЦ СТАВЉА ПОНУЂАЧИМА НА РАСПОЛАГАЊЕ, УКЉУЧУЈУЋИ И ЊИХОВЕ ПОДИЗВОЂАЧЕ

Предметна набавка не садржи поверљиве информације које наручилац ставља на располагање.

14. ДОДАТНЕ ИНФОРМАЦИЈЕ ИЛИ ПОЈАШЊЕЊА У ВЕЗИ СА ПРИПРЕМАЊЕМ ПОНУДЕ

Заинтересовано лице може, у писаном облику, путем поште на адресу наручиоца: Градска општина Раковица, ул. Мишка Крањца бр. 12, 11090 Београд, електронске поште на e-mail адресу milan.prodanovic@rakovica.rs или факсом на број 011/3051-820, тражити од наручиоца додатне информације или појашњења у вези са припремањем понуде, при чему може да укаже наручиоцу и на евентуално уочене недостатке и неправилности у конкурсној документацији, најкасније 3 дана пре истека рока за подношење понуде.

Наручилац је дужан да у року од 3 (три) дана од дана пријема захтева за додатним информацијама или појашњењима конкурсне документације, одговор објави на Порталу јавних набавки и на својој интернет страници.

Додатне информације или појашњења упућују се са напоменом „Захтев за додатним информацијама или појашњењима конкурсне документације, ЈН бр. 61/19 - Радови на изради аутобуских стајалишта.

Ако наручилац измени или допуни конкурсну документацију 8 или мање дана пре истека рока за подношење понуда, дужан је да продужи рок за подношење понуда и објави обавештење о продужењу рока за подношење понуда.

По истеку рока предвиђеног за подношење понуда наручилац не може да мења нити да допуњује конкурсну документацију.

Тражење додатних информација или појашњења у вези са припремањем понуде телефоном није дозвољено.

Комуникација у поступку јавне набавке врши се искључиво на начин одређен чланом 20. Закона.

15. ДОДАТНА ОБЈАШЊЕЊА ОД ПОНУЂАЧА ПОСЛЕ ОТВАРАЊА ПОНУДА И КОНТРОЛА КОД ПОНУЂАЧА ОДНОСНО ЊЕГОВОГ ПОДИЗВОЂАЧА

После отварања понуда наручилац може приликом стручне оцене понуда да у писаном облику захтева од понуђача додатна објашњења која ће му помоћи при прегледу, вредновању и упоређивању понуда, може да врши контролу (увид) код понуђача, односно његовог подизвођача (члан 93. Закона).

Уколико наручилац оцени да су потребна додатна објашњења или је потребно извршити контролу (увид) код понуђача, односно његовог подизвођача, наручилац ће понуђачу оставити примерени рок да поступи по позиву наручиоца, односно да омогући наручиоцу контролу (увид) код понуђача, као и код његовог подизвођача.

Наручилац може уз сагласност понуђача да изврши исправке рачунских грешака уочених приликом разматрања понуде по окончаном поступку отварања.

У случају разлике између јединичне и укупне цене, меродавна је јединична цена.

Ако се понуђач не сагласи са исправком рачунских грешака, наручилац ће његову понуду одбити као неприхватљиву.

16. ВРСТА КРИТЕРИЈУМА ЗА ДОДЕЛУ УГОВОРА, ЕЛЕМЕНТИ КРИТЕРИЈУМА НА ОСНОВУ КОЈИХ СЕ ДОДЕЉУЈЕ УГОВОР И МЕТОДОЛОГИЈА ЗА ДОДЕЛУ ПОНДЕРА ЗА СВАКИ ЕЛЕМЕНТ КРИТЕРИЈУМА

Избор најповољније понуде ће се извршити применом критеријума „Економски најповољнија понуда“ и то то по критеријуму:

- Понуђена цена
- Рок за испоруку добара/извођење радова

Оцењивање и рангирање најповољнијих понуда обавиће се по следећим

критеријумима: Критеријум	Број пондера
Понуђена цена	60
Рок за испоруку добара	40

Критеријум 1: понуђена цена – 60 пондера

Понуда са најнижом ценом добија максималан број пондера, а вредновање осталих понуда извршиће се на основу формуле:

„X“ пондера=60 x најнижа понуђена цена/вредност конкретне понуде

Критеријум 2: рок за извођење радова – 40 пондера

Понуда са најкраћим роком за извођење радова добија максималан број пондера, а вредновање осталих понуда извршиће се на основу формуле:

„X“ пондера = 40 x најкраћи рок за извршење радова/рок за извршење радова из конкретне понуде

Максималан број пондера је: 100.

17. ЕЛЕМЕНТИ КРИТЕРИЈУМА НА ОСНОВУ КОЈИХ ЋЕ НАРУЧИЛАЦ ИЗВРШИТИ ДОДЕЛУ УГОВОРА У СИТУАЦИЈИ КАДА ПОСТОЈЕ ДВЕ ИЛИ ВИШЕ ПОНУДА СА ИСТОМ ПОНУЂЕНОМ ЦЕНОМ

Уколико две или више понуда имају број пондера, избор најповољније понуде ће се вршити на основу елемента критеријума најкраћег рока извођења радова.

У случају истог рока извођења радова, као најповољнија биће изабрана понуда оног понуђача који је понудио дужи рок важења понуде.

18. ПОШТОВАЊЕ ОБАВЕЗА КОЈЕ ПРОИЗИЛАЗЕ ИЗ ВАЖЕЋИХ ПРОПИСА

Понуђач је дужан да у оквиру своје понуде достави изјаву дату под кривичном и материјалном одговорношћу да је поштовао све обавезе које произилазе из важећих прописа о заштити на раду, запошљавању и условима рада, заштити животне средине, као и да гарантује да је ималац права интелектуалне својине.

19. КОРИШЋЕЊЕ ПАТЕНТА И ОДГОВОРНОСТ ЗА ПОВРЕДУ ЗАШТИЋЕНИХ ПРАВА ИНТЕЛЕКТУАЛНЕ СВОЈИНЕ ТРЕЋИХ ЛИЦА

Накнаду за коришћење патената, као и одговорност за повреду заштићених права интелектуалне својине трећих лица сноси понуђач.

20. НАЧИН И РОК ЗА ПОДНОШЕЊЕ ЗАХТЕВА ЗА ЗАШТИТУ ПРАВА ПОНУЂАЧА

Захтев за заштиту права може да поднесе понуђач, подносилац пријаве, кандидат, односно свако заинтересовано лице, који има интерес за доделу уговора и који је претрпео или би могао да претрпи штету због поступања наручиоца противно одредбама Закона.

Захтев за заштиту права подноси се Наручиоцу, а копија се истовремено доставља Републичкој комисији. Захтев за заштиту права се доставља непосредно предајом у писарници наручиоца, електронском поштом на e-mail: milan.prodanovic@rakovica.rs или препорученом пошиљком са повратницом. Захтев за заштиту права се може поднети у току целог поступка јавне набавке, против сваке радње наручиоца, осим уколико Законом није другачије одређено. Наручилац објављује обавештење о поднетом захтеву за заштиту

права на Порталу јавних набавки и на својој интернет адреси, најкасније у року од 2 дана од дана пријема захтева за заштиту права. Уколико се захтевом за заштиту права оспорава врста поступка, садржина позива за подношење понуда или конкурсне документације, захтев ће се сматрати благовременим уколико је примљен од стране наручиоца најкасније 7 дана пре истека рока за подношење понуда, без обзира на начин достављања.

После доношења одлуке о додели уговора из чл. 108. Закона или одлуке о обустави поступка јавне набавке из чл. 109. Закона, рок за подношење захтева за заштиту права је 10 дана од дана објављивања одлуке на Порталу јавних набавки.

Захтевом за заштиту права не могу се оспоравати радње наручиоца предузете у поступку јавне набавке ако су подносиоцу захтева били или могли бити познати разлози за његово подношење пре истека рока за подношење понуда, а подносилац захтева га није поднео пре истека тог рока.

Ако је у истом поступку јавне набавке поново поднет захтев за заштиту права од стране истог подносиоца захтева, у том захтеву се не могу оспоравати радње наручиоца за које је подносилац захтева знао или могао знати приликом подношења претходног захтева.

Захтев за заштиту права не задржава даље активности Наручиоца у поступку јавне набавке у складу са одредбама члана 150. Закона.

Подносилац захтева је дужан да на рачун буџета Републике Србије уплати таксу од 60.000,00 динара (број жиро рачуна: 840-30678845-06, позив на број: број јавне набавке, сврха: Републичка административна такса са знаком набавке на коју се односи, корисник: Буџет Републике Србије).

Поступак заштите права понуђача регулисан је одредбама чл. 138. - 167. Закона.

21. РОК У КОЈЕМ ЋЕ УГОВОР БИТИ ЗАКЉУЧЕН

Уговор о јавној набавци ће бити закључен са понуђачем којем је додељен уговор у року од 8 дана од дана протеча рока за подношење захтева за заштиту права из члана 149. Закона.

У случају да је поднета само једна понуда наручилац може закључити уговор пре истека рока за подношење захтева за заштиту права, у складу са чланом 112. став 2. тачка 5) Закона.

VI ОБРАЗАЦ ПОНУДЕ

ПОНУДА ЗА ЈАВНУ НАБАВКУ РАДОВА – РАДОВИ НА ИЗРАДИ АУТОБУСКИХ СТАЈАЛИШТА ЈН БРОЈ 61/19

Понуда за јавну набавку радова – Радови на изради аутобуских стајалишта, број ЈН 61/19

ПОНУДА БРОЈ: _____

1) ОПШТИ ПОДАЦИ О ПОНУЂАЧУ

Назив понуђача:	
Адреса понуђача:	
Матични број понуђача:	
Порески идентификациони број понуђача (ПИБ):	
Име особе за контакт:	
Електронска адреса понуђача (e-mail):	
Телефон:	
Телефакс:	
Број рачуна понуђача и назив банке:	
Лице овлашћено за потписивање уговора:	

2) ПОНУДУ ПОДНОСИ:

А) САМОСТАЛНО Б) СА ПОДИЗВОЂАЧЕМ В) КАО ЗАЈЕДНИЧКУ ПОНУДУ

Напомена: заокружити начин подношења понуде и уписати податке о подизвођачу, уколико се понуда подноси са подизвођачем, односно податке о свим учесницима заједничке понуде, уколико понуду подноси група понуђача

3) ПОДАЦИ О ПОДИЗВОЂАЧУ

1)	Назив подизвођача:	
	Адреса:	
	Матични број:	
	Порески идентификациони број:	
	Име особе за контакт:	
	Процент укупне вредности набавке који ће извршити подизвођач:	
	Део предмета набавке који ће извршити подизвођач:	
2)	Назив подизвођача:	
	Адреса:	
	Матични број:	
	Порески идентификациони број:	
	Име особе за контакт:	
	Процент укупне вредности набавке који ће извршити подизвођач:	
	Део предмета набавке који ће извршити подизвођач:	

Напомена:

Табелу „Подаци о подизвођачу“ попуњавају само они понуђачи који подносе понуду са подизвођачем, а уколико има већи број подизвођача од места предвиђених у табели, потребно је да се наведени образац копира у довољном броју примерака, да се попуни и достави за сваког подизвођача.

4) ПОДАЦИ О УЧЕСНИКУ У ЗАЈЕДНИЧКОЈ ПОНУДИ

1)	Назив учесника у заједничкој понуди:	
	Адреса:	
	Матични број:	
	Порески идентификациони број:	
	Име особе за контакт:	
2)	Назив учесника у заједничкој понуди:	
	Адреса:	
	Матични број:	
	Порески идентификациони број:	
	Име особе за контакт:	
3)	Назив учесника у заједничкој понуди:	
	Адреса:	
	Матични број:	
	Порески идентификациони број:	
	Име особе за контакт:	

Напомена:

Табелу „Подаци о учеснику у заједничкој понуди“ попуњавају само они понуђачи који подносе заједничку понуду, а уколико има већи број учесника у заједничкој понуди од места предвиђених у табели, потребно је да се наведени образац копира у довољном броју примерака, да се попуни и достави за сваког понуђача који је учесник у заједничкој понуди.

5) ОПИС ПРЕДМЕТА НАБАВКЕ: Набавка радова – Радови на изради аутобуских стајалишта, број 61/19.

Р.бр.	Опис позиције	ј.м.	количина	Јединична цена без пдв-а	Укупна цена по јединици мера без пдв-а
1	Радови на изради аутобуских стајалишта на територији Градске општине Раковица, према Пројектном задатку из Техничке спецификације.	ком	15.00		
				Укупно:	

Укупна цена: _____ без ПДВ-а
 словима _____;
 Укупна цена: _____ са ПДВ-ом
 словима _____.

Рок извршења радова: _____ дана од дана пријема налога Наручиоца (до 30 дана)
 Гарантни рок: _____ месеци. (минимум 24 месеца)
 Рок плаћања за извршене радове у року од _____ дана од дана рачуна. (не може краће од 15 дана ни дуже од 45 дана)
 Рок важења понуде: _____ дана од дана јавног отварања понуда (минимум 60 дана)

Место _____

Потпис овлашћеног лица _____

Датум: _____

Напомене:

Образац понуде понуђач мора да попуни и потпише, чиме потврђује да су тачни подаци који су у обрасцу понуде наведени. Уколико понуђачи подносе заједничку понуду, група понуђача може да се определи да образац понуде потписују и печатом оверавају сви понуђачи из групе понуђача или група понуђача може да одреди једног понуђача из групе који ће попунити, потписати образац понуде.

VII МОДЕЛ УГОВОРА

(Понуђач попуњава и потписује Модел уговора. У случају подношења заједничке понуде, односно понуде са учешћем подизвођача у моделу уговора морају бити наведени сви понуђачи из групе понуђача, односно сви подизвођачи)

УГОВОР

(јавна набавка радова – Радови на изради аутобуских стајалишта, број ЈН 61/19)

Закључен између

1. ГРАДСКА ОПШТИНА РАКОВИЦА из Београда, Мишка Крањца бр. 12, ПИБ: 100172514, МБ:07450168, број рачуна: 840-153640-55, коју заступа председник Владан Коцић, у даљем тексту: Наручилац, са једне стране

и

2. Предузеће _____, улица _____, ПИБ: _____, МБ: _____, број рачуна _____ отворен код пословне _____, које заступа _____, у даљем тексту: Извођач радова, са друге стране.

(подизвођач)

(остали из групе понуђача)

Основ Уговора

Члан 1.

Уговорне стране сагласно констатују:

- да је Наручилац на основу чл. 39. и 61. Закона о јавним набавкама („Сл. Гласник РС“, бр. 124/12, 14/15 и 68/15) и на основу позива за подношење понуда за јавну набавку радова – Радови на изради аутобуских стајалишта;
- Да је Наручиоцу дана _____ године, достављена понуда Извођача радова број: _____, од дана _____, а заведена код Наручиоца дана _____ године под бројем _____, а која се налази у прилогу уговора и саставни је део овог уговора, а и саставни је део конкурсне документације;
- да је Наручилац у складу са чл. 108. Закона о јавним набавкама, на основу понуде Извођача радова и одлуке о додели уговора бр. ____ од _____ године, изабрао Извођача радова за закључење уговора о јавној набавци.

Предмет уговора

Члан 2.

Предмет овог уговора је извођење радова - Радови на изради аутобуских стајалишта, а све у складу са понудом Извођачем радова бр. _____ од _____ 2018. године, а која је саставни део Конкурсне документације.

Цена

Члан 3.

Уговорне стране утврђују да цена за набавку радова из члана 2. Уговора износи укупно: _____ динара без ПДВ-а, односно укупно: _____ динара са ПДВ-ом а добијена је на основу збира јединичних цена из понуде Извођача радова бр. _____ од _____ године.

Цене из понуде су фиксне и не могу се мењати.

Услови плаћања

Члан 4.

Извођач радова ће након изведених радова из члана 2. овог уговора испоставити рачун, а коју ће оверити Надзор и лице које овласти Наручилац.

Коначна ситуација из става 1. овог члана ће бити основ за плаћање Наручиоца, за извршене уговорне обавезе од стране Извођача радова.

Наручилац се обавезује да ће након изведених радова и након пријема исправно испостављеног рачуна извршити плаћање у року од ____ дана од дана испостављања исте.

Обавезе понуђача

Члан 5.

Извођач радова се обавезује да изведе радове из чл. 2. овог уговора, а све према условима из конкурсне документације и прихваћене понуде.

Извођач радова се обавезује да радове који су предмет овог уговора изведе у року од _____ дана од дана пријема налога Наручиоца.

Дан увођења у посао уписује се у грађевински дневник.

Динамику извођења радова направиће Извођач радова пре почетка извођења радова, уз сагласност Наручиоца и она представља саставни део овог уговора.

Извођач радова се обавезује да радове који су предмет овог уговора изведе у складу са важећим прописима и овим уговором, и да по завршетку радова исте преда Наручиоцу.

Извођач се обавезује :

- да пре почетка радова Наручиоцу достави решење о именовању одговорног извођача радова;
- да испуни све уговорене обавезе стручно, квалитетно, према важећим стандардима за ту врсту посла и у уговореном року.
- да по изведеним радовима одмах обавести Наручиоца да је завршио радове и да је спреман за њихов пријем,
- да сноси трошкове накнадних прегледа комисије за пријем радова уколико се утврде неправилности и недостаци,
- да гарантује квалитет изведених радова и употребљеног материјала с тим да отклањању недостатка у гарантном року за изведене радове Извођач радова мора да приступи у року од 5 дана по пријему писменог позива од стране Наручиоца.

Рок за извођење радова

Члан 6.

Рок за извођење радова се продужава на захтев Извођача радова:

- у случају прекида извођења радова који траје дуже од 2 дана, а није изазван кривицом Извођача радова
- у случају елементарних непогода и дејства више силе

Захтев за продужење рока извођења радова који су предмет овог уговора, у писаној форми, уз сагласност стручног надзора, Извођач радова подноси Наручиоцу у року од два дана од сазнања за околност, а најкасније 5 дана пре истека коначног рока за извођење радова. Уговорени рок је продужен када уговорне стране у форми Анекса овог Уговора о томе постигну писмени споразум.

Члан 7.

Уколико Извођач радова не изведе радове који су предмет овог уговора у уговореном року, дужан је да плати Наручиоцу уговорну казну у висини 0,5% од укупно уговорене вредности за сваки дан закашњења, с тим што укупан износ казне не може бити већи од 10% од вредности укупно извршених услуга.

Обавезе Наручиоца

Члан 8.

Наручилац се обавезује да Извођачу радова плати уговорену цену под условима и на начин одређен чланом 4. овог Уговора и да од Извођача радова, по завршетку радова, прими изведене радове.

Наручилац ће обезбедити вршење стручног надзора над извршењем уговорних обавеза Извођача радова, о чему закључује посебан уговор са надзорним органом.

Наручилац се обавезује да уведе Извођача радова у посао, да учествује у раду комисије за примопредају и коначни обрачун са стручним надзором и Извођачем радова.

Надзор

Члан 9.

Наручилац се обавезује да пре почетка извођења радова, преда Извођачу радова Одлуку о именовану стручног Надзорног органа.

Стручни надзор обухвата:

- контролу да ли се извршене услуге врше према техничкој документацији;
- контролу и проверу квалитета извршених услуга и примену прописа, стандарда и техничких норматива;
- проверу да ли постоје докази о квалитету материјала и опреме;
- давање упутства извршиоцу услуга са поштовањем рокова;
- обезбеђивање технолошких и организационих решења за извођење радова и решавање других питања која се појаве у току извођења радова.

Гарантни рок

Члан 10.

Гарантни рок за изведене радове износи _____ месеци, рачунајући од дана примопредаје изведених радова. За уграђени материјал важи гарантни рок у складу са условима произвођача, који тече од дана извршене примопредаје изведених радова Наручиоцу.

Рекламација

Члан 11.

Извођач радова је дужан да у току гарантног рока, на први писмени позив Наручиоца, отклони о свом трошку све недостатке који се односе на уговорени квалитет изведених радова, уграђених материјал, а који нису настали неправилном употребом, као и сва оштећења проузрокована овим недостацима.

Средства финансијског обезбеђења

Члан 12.

Извођач радова се обавезује да Наручиоцу као гаранцију за отклањање грешака у гарантном року изда меницу одмах након изведених радова, а пре испостављања коначне ситуације, у висини од 10% од укупне вредности радова.

Члан 13.

За укупан уграђени материјал извођач радова мора да има сертификате квалитета и атесте који се захтевају по важећим прописима.

Извођач радова је дужан да о свом трошку обави одговарајућа испитивања материјала и он је одговоран уколико употреби материјал који не одговара квалитету.

Члан 14.

Извођач радова о изведеним радовима који су предмет овог уговора обавештава Наручиоца, и стручни надзор, а дан извршења радова уписује се у грађевински дневник.

Примопредаја изведених радова извршиће се најкасније у року од 20 дана од завршетка радова.

Примопредају изведених радова врши Комисија састављена од представника Наручиоца, стручног надзора и Извођача радова.

Члан 15.

Коначна количина и вредност изведених радова по овом уговору утврђује се на бази стварно изведених радова оверених у грађевинској књизи од стране стручног надзора и усвојених јединичних цена из понуде које су фиксне и непроменљиве. Коначни обрачун се испоставља истовремено са Записником о завршетку радова.

Престанак уговора

Члан 16.

Ако Извођач радова не поступи сагласно одредбама члана 7. овог Уговора, Наручилац има право да раскине Уговор и да од Извођача радова захтева накнаду штете.

Решавање спорова

Члан 17.

Све евентуалне спорове који настану из, или поводом овог Уговора решаваће се споразумом уговорених страна.

Ако се спор не реши споразумом између уговорених страна, за решавање насталог спора уговара се стварна и месна надлежност Привредног суда у Београду.

Завршне одредбе

Члан 18.

Овај Уговор ступа на снагу даном потписивања од стране овлашћених представника уговорних страна.

На све што није регулисано клаузулама овог Уговора, примениће се одредбе Закона о облигационим односима, јавним набавкама и подзаконских аката донетих на основу закона о јавним набавкама.

Овај Уговор сачињен је у 6 (шест) истоветних примерака, по 3 (три) примерка за сваку од уговорних страна.

Уговорне стране сагласно изјављују да су Уговор прочитале, разумеле и да уговорне одредбе у свему представљају израз њихове стварне воље.

ЗА ИЗВОЂАЧА РАДОВА

ЗА НАРУЧИОЦА

VIII ОБРАЗАЦ ТРОШКОВА ПРИПРЕМЕ ПОНУДЕ

У складу са чланом 88. став 1. Закона, понуђач _____, доставља
(назив понуђача)
укупан износ и структуру трошкова припремања понуде, како следи у табели:

ВРСТА ТРОШКА	ИЗНОС ТРОШКА У РСД
УКУПАН ИЗНОС ТРОШКОВА ПРИПРЕМАЊА ПОНУДЕ	

Трошкове припреме и подношења понуде сноси искључиво понуђач и не може тражити од наручиоца накнаду трошкова.

Ако је поступак јавне набавке обустављен из разлога који су на страни наручиоца, наручилац је дужан да понуђачу надокнади трошкове израде узорка или модела, ако су израђени у складу са техничким спецификацијама наручиоца и трошкове прибављања средства обезбеђења, под условом да је понуђач тражио накнаду тих трошкова у својој понуди.

Напомена:

Достављање овог обрасца није обавезно.

У _____

Потпис овлашћеног лица

Дана: _____

IX ОБРАЗАЦ ИЗЈАВЕ О НЕЗАВИСНОЈ ПОНУДИ

У складу са чланом 26. Закона, _____ даје:
(назив понуђача)

ИЗЈАВУ О НЕЗАВИСНОЈ ПОНУДИ

Изјављујем под пуном моралном, материјалном и кривичном одговорношћу да сам понуду у поступку јавне набавке: Радови на изради аутобуских стајалишта, бр. 61/19, поднео независно, без договора са другим понуђачима или заинтересованим лицима.

У _____

Потпис овлашћеног лица

Дана _____

Напомена:

Уколико понуду подноси група понуђача, Изјава мора бити потписана од стране овлашћеног лица сваког понуђача из групе понуђача.

**X ОБРАЗАЦ ИЗЈАВЕ О ПОШТОВАЊУ ОБАВЕЗА КОЈЕ ПРОИЗИЛАЗЕ
ИЗ ВАЖЕЋИХ ПРОПИСА**

**ИЗЈАВА
О ПОШТОВАЊУ ОБАВЕЗА КОЈЕ ПРОИЗИЛАЗЕ ИЗ ВАЖЕЋИХ ПРОПИСА**

Изјављујем под пуном материјалном и кривичном одговорношћу да сам поштовао обавезе које произлазе из важећих прописа о заштити на раду, запошљавању и условима рада, заштити животне средине, као и да понуђач гарантује да је ималац права интелектуалне својине.

У _____

Потпис овлашћеног лица

Дана _____

Напомена:

Уколико понуду подноси група понуђача, Изјава мора бити потписана од стране овлашћеног лица сваког понуђача из групе понуђача.

XI ИЗЈАВА ПОНУЂАЧА О ФИНАНСИЈСКОМ СРЕДСТВУ ОБЕЗБЕЂЕЊА УГОВОРА

За јавну набавку радова – Радови на изradi аутобуских стајалишта, број 61/19 дајем следећу:

ИЗЈАВУ

Понуђач _____ из _____

изјављујем да сам сагласан, да ћу у случају да ми буде додељен уговор:

- приликом потписивања уговора, на име средства финансијског обезбеђења уговора, доставити уредно потписану и регистровану сопствену бланко меницу, без жираната у корист Наручиоца, са меничним овлашћењем за поуну у висини од 10% од процењене вредности набавке, без ПДВ-а, са клаузулом „без протеста“ и „по виђењу“ на име доброг извршења посла, као и картон депонованих потписа.

Уз меницу ћу доставити копију картона депонованих потписа који је издат од стране пословне банке која је наведена у меничном овлашћењу – писму.

Меница за добро извршење посла мора да важи још 10 (десет) дана од дана истека рока за коначно извршење свих уговорених обавеза.

Изјављујем да сам сагласан да у случају неизвршавања уговорних обавеза у роковима и на начин предвиђен уговором, наручилац реализује средство финансијског обезбеђења.

У _____

Потпис овлашћеног лица

Дана: _____

Напомена:

Уколико понуђачи подносе заједничку понуду, група понуђача може да се определи да образац потписују и печатом оверавају сви понуђачи из групе понуђача или група понуђача може да одреди једног понуђача из групе који ће попунити и потписати образац.

ХИ ИЗЈАВА ПОНУЂАЧА О ФИНАНСИЈСКОМ СРЕДСТВУ ОБЕЗБЕЂЕЊА ГАРАНТНОГ РОКА

За јавну набавку радова – Радови на изradi аутобуских стајалишта, број 61-/19 дајем следећу:

ИЗЈАВУ

Понуђач _____ из _____ изјављујем да сам сагласан, да ћу у случају да ми буде додељен уговор:
- приликом потписивања уговора, на име средства финансијског обезбеђења гарантног рока, доставити уредно потписану и регистровану сопствену бланко меницу, без жираната у корист Наручиоца, са меничним овлашћењем за попуњу у висини од 10% од процењене вредности набавке, без ПДВ-а, са клаузулом „без протеста“ и „по виђењу“ на име гарантног рока, као и картон депонованих потписа.

Уз меницу ћу доставити копију картона депонованих потписа који је издат од стране пословне банке која је наведена у меничном овлашћењу – писму.

Меница за гарантни рок мора да важи још 10 (десет) дана од дана истека гарантног рока.

Изјављујем да сам сагласан да у случају неизвршавања уговорних обавеза у роковима и на начин предвиђен уговором, наручилац реализује средство финансијског обезбеђења.

У _____

Потпис овлашћеног лица

Дана: _____

Напомена:

Уколико понуђачи подносе заједничку понуду, група понуђача може да се определи да образац потписују и печатом оверавају сви понуђачи из групе понуђача или група понуђача може да одреди једног понуђача из групе који ће попунити и потписати образац